

Soustruhy



Soustružení je nejčastější a nejpoužívanější metoda třískového obrábění rotačních dílců. Široký sortiment kvalitních soustruhů značky OPTIMUM zaručuje, že si zde vybere opravdu každý. Při výběru vhodného typu vám pomůže přehledná tabulka všech nabízených strojů – od těch nejmenších stolních soustruhů až po masivní celolitinné soustruhy.

Menší soustruhy z naší nabídky do točného průměru 260 mm představují cenově výhodné, plně vybavené víceúčelové stroje, které uspokojí modeláře i domácí kutily. Všechny tyto soustruhy jsou dostupné i ve verzi s plynulou regulací otáček, která je označena písmenem V.

Větší soustruhy od točného průměru 320 mm jsou k dispozici s kvalitním digitálním odměřováním a skleněnými pravítky, které usnadní práci s těmito stroji.

I tyto soustruhy jsou k dostání ve verzi s plynulou regulací otáček a to pomocí dodatečné montáže frekvenčního měniče značky Lenze. Novinkou v našem sortimentu tvoří vylepšené soustruhy řady TH s točným průměrem 660 a 800 mm. Tyto soustruhy jsou navíc osazeny kvalitními tříčelistovými sklíčidly české výroby.

Součástí této kapitoly je i široká a ucelená nabídka volitelného příslušenství. Upínací desky a pouzdra, příruby, sklíčidla, otočné hroty, pevné i pohyblivé lunety a sady soustružnických nožů – to vše u nás najdete v očekávané kvalitě a za přijatelnou cenu.

Kategorie vhodného použití strojů



Stroje určené pro domácí použití.



Kvalitní stroje pro široký sortiment zákazníků.
Vhodné pro údržbářské dílny, lehké provozy, školy apod.



K profesionálnímu použití a pro trvalé nasazení ve výrobě. Při dodržování daných technických parametrů a údržbě zaručujeme mnoholeté využívání.

	Příkon motoru	Elektrické napětí	Výška hrotu (mm)	Vzdálenost mezi hroty (mm)	Max. točný průměr nad ložem (mm)	Max. rozměr soustružnického nože (mm)	Rozsah otáček (ot/min)	Počet rychlostních stupňů	Plynulá regulace otáček	Max. posuv nožového suportu (mm)	Max. posuv příčného suportu (mm)	Vodící šroub	Vodící / tažný šroub	DPA	Hmotnost (kg)
TU 1503 V	450 W	230 V	70	250	140	12	120 – 3 000	2	●	40	55	●	-	-	22
TU 2004 V	600 W	230 V	100	300	200	12	150 – 2 500	2	●	55	75	●	-	-	61
TU 2304	750 W	230 V	115	450	230	14	125 – 2 000	6	-	75	120	●	-	-	104
TU 2304 V	750 W	230 V	115	450	230	14	150 – 2 200	2	●	75	120	●	-	-	104
TU 2406	750 W	230 V / 400 V	125	550	250	14	125 – 2 000	6	-	75	120	●	-	-	125
TU 2406 V	1,1 kW	230 V	125	550	250	14	150 – 2 500	2	●	75	120	●	-	-	125
TU 2506	750 W	230 V / 400 V	125	550	250	13	125 – 2 000	6	-	70	110	●	-	-	125
TU 2506 V	1,5 kW	230 V	125	550	250	13	30 – 4 000	4	●	70	110	●	-	-	125
TU 2807	850 W	230 V / 400 V	140	700	266	13,5	150 – 2 000	6	-	60	160	●	-	-	180
TU 2807 V	1,5 kW	230 V	140	700	266	13,5	30 – 4 000	4	●	60	160	●	-	-	180
TU 3008	1,1 kW	400 V	150	800	300	16	150 – 2 000	6	-	65	150	-	●	○	260
TU 3008 V	1,5 kW	230 V	150	800	300	16	30 – 3 000	5	●	65	150	-	●	○	260
TH 3309	1,5 kW	400 V	156	830	350	16	60 – 2 000	8	○	98	164	-	●	○	430
TH 3610	1,5 kW	400 V	180	980	356	16	70 – 2 000	8	○	100	170	-	●	○	610
TH 4010	1,5 / 2,4 kW	400 V	205	1000	410	16	45 – 1 800	16	○	100	195	-	●	○	775
TH 4210	4,6 kW	400 V	210	1 000	420	20	45 – 1 800	16	○	140	230	-	●	○	1160
TH 4215	4,6 kW	400 V	210	1 500	420	20	45 – 1 800	16	○	140	230	-	●	●	1340
TH 4610	5,8 kW	400 V	230	1 000	465	25	25 – 2 000	12	○	128	285	-	●	●	1 720
TH 4615	5,8 kW	400 V	230	1 500	465	25	25 – 2 000	12	○	128	285	-	●	●	1 977
TH 4620	5,8 kW	400 V	230	2 000	465	25	25 – 2 000	12	○	128	285	-	●	●	2 400
TH 5615	7,5 kW	400 V	280	1 500	560	25	25 – 1 600	12	○	130	316	-	●	●	2 302
TH 5620	7,5 kW	400 V	280	2 000	560	25	25 – 1 600	12	○	130	316	-	●	●	2 720
TH 5630	7,5 kW	400 V	280	3 000	560	25	25 – 1 600	12	○	130	316	-	●	●	3 000
TH 6620 D	9 kW	400 V	330	2 050	660	32	25 – 1 600	16	-	230	368	-	●	●	3 345
TH 6630 D	9 kW	400 V	330	3 050	660	32	25 – 1 600	16	-	230	368	-	●	●	3 730
TH 8020 D	11 kW	400 V	400	2 050	800	32	25 – 1 600	16	-	230	368	-	●	●	3 455
TH 8030 D	11 kW	400 V	400	3 050	800	32	25 – 1 600	16	-	230	368	-	●	●	3 820

OPTi turn[®] TU 1503 V

Kompaktní soustruh, ideální pro modeláře.

- ▶ Elektronické plynulé nastavení otáček s dynamickým řízením
- ▶ Přepínání chodu vpravo/vlevo na ovládacím panelu
- ▶ Stejnoseměrný elektromotor s trvalým sledováním otáček
- ▶ **Zaručená házivost vřetene <0,015 mm**
- ▶ Uložení vřetene v přesných kuželíkových ložiscích
- ▶ Prizmatické lože ze šedé litiny, kalené a jemně broušené
- ▶ S tažným šroubem pro řezání závitů nebo automatické podélné soustružení
- ▶ Ochranný kryt sklíčidla s mikrospínačem
- ▶ Sada výměnných kol pro řezání závitů
- ▶ Bezpečnostní požadavky podle CE

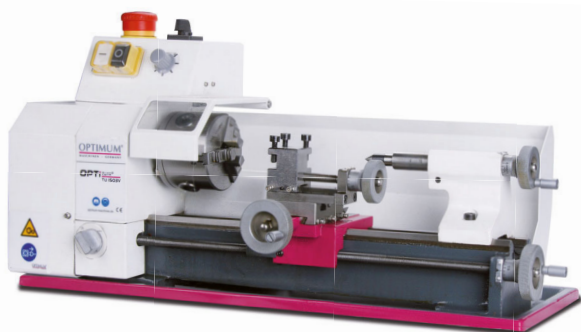

Volitelné příslušenství	Obj. číslo	Cena bez DPH
4-čelistové sklíčidlo Ø 80 mm, centrické upínání	3442808	2 990 Kč
4-čelistové sklíčidlo Ø 80 mm, nezávislé upínání	3440286	2 490 Kč
Pohyblivá luneta	3440210	529 Kč
Pevná luneta	3440211	659 Kč
Kleštinové pouzdro ER 16	3440281	1 399 Kč
Kleštiny ER 16, 1 - 10 mm, 12 ks	3440282	3 190 Kč
Sada soustružnických nožů HM 8 mm, 5 ks	3441662	1 899 Kč
Sada soustružnických nožů 8 mm, 11 ks	3441601	1 199 Kč

Typ	TU 1503 V
Objednací číslo	3420260
Cena bez DPH	21 990 Kč

Technická data	
Točný průměr nad ložem	140 mm
Vzdálenost mezi hroty	250 mm
Výška hrotu	70 mm
Šířka lože	70 mm
Průchod vřetene	11 mm
Kužel vřetene	MK1
Otáčky vřetene	120 – 3 000 ot/min
Stoupání závitů metrické	0,5 0,63 0,7 0,75 0,8 1 1,25 1,5 mm/záv.
Rychlost posuvu	0,05 0,1 mm/ot.
Max. posuv nožového suportu	40 mm
Max. posuv příčného suportu	55 mm
Kužel pinoly koníku	MK1 zkrácený
Posuv pinoly koníku	30 mm
Příkon motoru	450 W / 230 V
Hlavní rozměry	560 × 320 × 290 mm
Hmotnost	22 kg
Součást dodávky	<ul style="list-style-type: none"> ▶ 3-čelistové sklíčidlo Ø 80 mm ▶ Pevný hrot MK1 ▶ Ochranný kryt sklíčidla ▶ Nožový držák pro dva nože ▶ Sada výměnných kol ▶ Zkušební protokol

OPTi turn[®] TU 2004 V

Kompaktní, víceúčelový soustruh s plynulou elektronickou regulací otáček vřetene.

- ▶ **Plynulá regulace otáček: 150 – 1 250 a 300 – 2 500 ot/min**
- ▶ Digitální ukazatel zvolených otáček
- ▶ **Kalené vřeteno uložené v přesných kuželíkových ložiscích**
- ▶ Kalené čelo vřetene (DIN 6350)
- ▶ Koník je možno vychýlit ±2,5 mm pro soustružení kuželů
- ▶ Velký rozsah řezání závitů pomocí sady výměnných kol
- ▶ S vodícím šroubem pro řezání závitů nebo automatický posuv
- ▶ Prizmatické lože ze šedé litiny, indukčně kalené a přesně broušené
- ▶ Vymezení vůle u všech vedení pomocí klínových listů
- ▶ Přepínač chodu vpravo-vlevo s nulovou polohou
- ▶ **Provedení dle DIN 8606 (nástrojářská přesnost)**

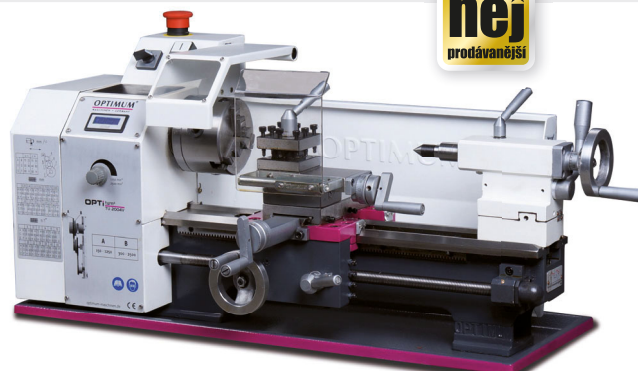

Volitelné příslušenství	Obj. číslo	Cena bez DPH
4-čelistové sklíčidlo Ø 100 mm	3442810	3 490 Kč
Upínací deska Ø 170 mm	3440295	999 Kč
Příruba pro sklíčidlo Ø 100 mm	3440312	1 299 Kč
Pohyblivá luneta	3440230	949 Kč
Pevná luneta	3440231	999 Kč
Otočný hrot MK2	3440702	1 049 Kč
Sada soustružnických nožů HM 10 mm, 5 ks	3441664	1 999 Kč
Sada soustružnických nožů 10 mm, 11 ks	3441602	1 499 Kč
Kleštinový upínač ER 25	3440305	1 699 Kč
Sada kleštin ER 25, 1–16 mm, 15 ks	3441109	3 990 Kč
Rychloupínací nož. držák SWH-AA	3384311	7 490 Kč
Náhradní držák 13x50 typ D	3384312	2 090 Kč
Odborná montáž SWH	9000400	3 690 Kč

Typ	TU 2004 V
Objednací číslo	3420310
Cena bez DPH	32 990 Kč

Technická data	
Točný průměr nad ložem	200 mm
Vzdálenost mezi hroty	300 mm
Výška hrotu	100 mm
Šířka lože	100 mm
Max. výška nože	12 mm
Průchod vřetene	21 mm
Průchod sklíčidla	20 mm
Kužel vřetene	MK3
Otáčky vřetene	150 – 2 500 ot/min
Počet rozsahů otáček	2, elektronická plynulá regulace otáček
Stoupání závitů metrické	0,5 0,7 0,75 0,8 1 1,25 1,5 1,75 2 2,5 3 mm/záv.
Stoupání závitů v palcích	10 11 14 19 20 22 40 44 záv./1"
Kužel pinoly koníku	MK2
Posuv pinoly koníku	65 mm
Posuv podélný	0,1 0,2 mm/ot.
Max. posuv nožového suportu	55 mm
Max. posuv příčného suportu	75 mm
Příkon motoru	600 W / 230 V
Hlavní rozměry	830 × 425 × 360 mm
Hmotnost	61 kg
Součást dodávky	<ul style="list-style-type: none"> ▶ 3-čelistové sklíčidlo Ø 100 mm ▶ Pevné hroty MK2 a MK3 ▶ Ochranný kryt sklíčidla ▶ Čtyřstranný držák nože ▶ Souprava výměnných kol pro řezání závitů ▶ Kufřík s nářadím ▶ Zkušební protokol

OPTi turn[®] TU 2304 / TU 2304 V / TU 2406 / TU 2406 V

Cenově výhodné, přesné a plně vybavené soustruhy pro každého uživatele.

Ideální pro modeláře a pro domácí dílnu. Provedení V (vario) s plynulou elektronickou regulací otáček vřetene.

- ▶ Přesné zpracování
- ▶ **Provedení »V« s plynulou regulací otáček**
- ▶ Digitální ukazatel zvolených otáček (u modelů V)
- ▶ **Házivost čela vřetene <0,009 mm**
- ▶ Kalené vřeteno osazené kuželíkovými ložisky
- ▶ Vodící šroub pro řezání závitů nebo pro automatický podélný posuv
- ▶ **Masivní prizmatické lože ze šedé litiny, indukčně kalené (HRC 42-52) a přesně broušené**
- ▶ Hlavní vypínač (IP 54) s podpětovým spouštěčem, nouzový vypínač s aretací
- ▶ Přepínač chodu vpravo-vlevo
- ▶ Kvalitní sklíčidlo
- ▶ **Provedeno podle DIN 8606 (nástrojářská přesnost)**
- ▶ Bezpečnostní požadavky podle CE



TU 2304 s podstavcem (volitelné příslušenství).



Typ	TU 2304	TU 2406
Objednací číslo (230 V)	3420320	3420350
Cena bez DPH	35 990 Kč	39 990 Kč
Objednací číslo (400 V)		3420353
Cena bez DPH		39 990 Kč

Typ	TU 2304 V	TU 2406 V
Objednací číslo (230 V)	3420325	3420355
Cena bez DPH	44 990 Kč	47 990 Kč

Technická data		
Točný průměr nad ložem	230 mm	250 mm
Vzdálenost mezi hroty	450 mm	550 mm
Výška hrotu	115 mm	125 mm
Šířka lože	135 mm	135 mm
Kužel vřetene		MK3
Průchod vřetene		21 mm
Kužel pinoly koníku		MK2
Posuv pinoly koníku		70 mm
Otáčky vřetene	125 – 2 000 ot/min	
Otáčky vřetene – model V	150 – 2 200 ot/min	150 – 2 500 ot/min
Počet rychlostí	6	
Počet rozsahů ot.– model V	2	
Stoupání závitů – metrické	0,4 0,5 0,6 0,7 0,75 0,8 1 1,25 1,5 1,75 2 2,5 3 3,5 mm/záv.	
Stoupání závitů – v palcích	10 11 14 16 19 20 22 24 32 40 44 záv./1"	
Posuv podélný	0,1 0,2 mm/ot.	
Max. posuv nožového suportu	75 mm	
Max. posuv příčného suportu	120 mm	
Příkon motoru	750 W	
Příkon motoru (model Vario)	750 W / 230 V	1 100 W
Hlavní rozměry	965 × 585 × 510 mm	1 310 × 520 × 560 mm
Hmotnost	104 kg	125 kg
Součást dodávky	<ul style="list-style-type: none"> ▶ 3-čel. sklíčidlo 100 mm ▶ Pevný hrot MK2 a MK3 ▶ Ochranný kryt sklíčidla ▶ Čtyřstranný držák nože ▶ Sada výměnných kol pro řezání závitů ▶ Kufřík s nářadím ▶ Zkušební protokol 	

Volitelné příslušenství:

Univerzální podstavec soustruhy

(TU 2304 / TU 2406 / TU 2506 / TU 2807 / TU 3008)
s uzamykatelnými dvířky a policemi.

Rozměry (v × h × š): 760 × 420 × 950/1 100/1 250 mm
(lze smontovat ve třech polohách).

Objednací číslo: 3440409

Cena bez DPH: 9 990 Kč

Volitelné příslušenství TU 2304 / TU 2406	Obj. číslo	Cena bez DPH
3-čelistové sklíčidlo Ø 125 mm, 3 otvory	3442712	2 990 Kč
4-čelistové sklíčidlo Ø 125 mm, 3 otvory	3442812	3 990 Kč
4-čelist. sklíč. Ø 125 mm - samost. stav. čelisti, 4 otvory	3442874	2 990 Kč
Příruba pro sklíčidlo Ø 125 mm (pro TU 2304), 3 otvory	3440313	1 539 Kč
Příruba pro sklíčidlo Ø 125 mm (pro TU 2304), 4 otvory	3440314	1 539 Kč
Příruba pro sklíčidlo Ø 125 mm (pro TU 2406), 3 otvory	3440511	1 539 Kč
Příruba pro sklíčidlo Ø 125 mm (pro TU 2406), 4 otvory	3440512	1 799 Kč
Upínací deska Ø 250 mm (pro TU 2406)	3440552	1 389 Kč
Otočný hrot MK2	3440702	1 049 Kč
Pevná luneta (pro TU 2304)	3440361	1 529 Kč
Pohyblivá luneta (pro TU 2304)	3440360	1 529 Kč
Pevná luneta (pro TU 2406)	3441315	1 499 Kč
Pohyblivá luneta (pro TU 2406)	3441310	1 399 Kč
Sada soustružnických nožů HM 8 mm, 5 ks	3441662	1 899 Kč
Sada soustružnických nožů HM 10 mm, 5 ks	3441664	1 999 Kč
Sada soustružnických nožů HM 12 mm, 5 ks	3441666	2 290 Kč
Sada kleštin ER 25, 1 – 16 mm, 15 ks	3441109	3 990 Kč
Kleštinový upínač pro kleštiny ER25	3440505	1 849 Kč
Rychloupínací nožový držák SWH 1-A	3384301	13 890 Kč
Odborná montáž SWH	9000400	3 690 Kč

OPTi turn[®] TU 2506 / TU 2506 V

Přesné soustruhy s posuvovou skříň pro náročné uživatele.

Provedení V (vario) s bezkartáčovým motorem pro plynulou regulaci otáček.

- ▶ Kalené vřeteno s přesnými nastavitelnými kuželíkovými ložisky
- ▶ **Kalené čelo vřetene (DIN 55021)**
- ▶ **Zaručená házivost vřetene <0,009 mm**
- ▶ Posuvová skříň s přesnými ozubenými koly v olejové lázni
- ▶ Velký rozsah řezání závitů pomocí sady výměnných kol
- ▶ S vodícím šroubem pro řezání závitů nebo pro strojní podélný posuv
- ▶ Prizmatické lože ze šedé litiny, indukčně kalené a přesně broušené
- ▶ **Vymezení vůle u všech vedení pomocí klínových lišt**

- ▶ Hlavní vypínač (IP54) s podpětovým spouštěčem, nouzovým vypínačem s aretací a přepínačem chodu vpravo-vlevo
- ▶ Výkonné, bezúdržbové motory

TU 2506 V

- ▶ Výkonný stejnosměrný motor s klidným chodem a snadnou regulací
- ▶ Snadná změna otáček pomocí potenciometru
- ▶ **Plynulá regulace otáček s digitálním ukazatelem**

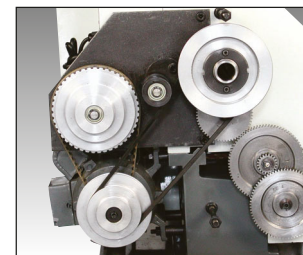
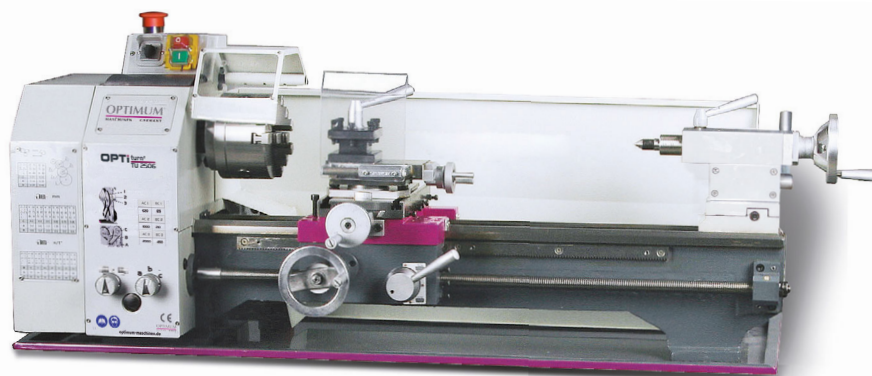

- ▶ Výměnná kola pro řezání závitů
- ▶ Jednoduchá a rychlá změna rychlostí pomocí klínových řemenů

Typ	TU 2506
Objednací číslo (230 V)	3425001
Cena bez DPH	45 990 Kč
Objednací číslo (400 V)	3425003
Cena bez DPH	45 990 Kč

Typ	TU 2506 V
Objednací číslo (230 V)	3425006
Cena bez DPH	67 990 Kč

Technická data	
Točný průměr nad ložem	250 mm
Vzdálenost mezi hroty	550 mm
Výška hrotu	125 mm
Šířka lože	135 mm
Průchod vřetene	26 mm
Kužel vřetene	MK4
Kužel pinoly koníku	MK2
Posuv pinoly koníku	65 mm
Otáčky vřetene	125 – 2 000 ot/min
Otáčky vřetene - model V	30 – 4 000 ot/min
Počet rychlostí	6
Počet rozsahů ot. - model V	4
Stoupání závitů metrické	0,2 0,3 0,4 0,5 0,6 0,62 0,75 0,8 0,88 1,0 1,2 1,25 1,5 1,75 2,0 2,5 3,0 3,5 mm/záv.
Stoupání závitů v palcích	8 9 9,5 10 11 12 14 16 18 19 20 22 24 28 36 38 40 44 58 56 záv./1"
Posuv podélný	0,07 0,10 0,14 0,20 0,28 0,4 mm/ot.
Max. posuv nožového suportu	70 mm
Max. posuv příčného suportu	110 mm
Příkon motoru	750 W
Příkon motoru - model V	1 500 W / 230 V
Rozměry stroje	1 250 × 650 × 420 mm
Hmotnost	125 kg
Součást dodávky	<ul style="list-style-type: none"> ▶ 3-čelistové sklíčidlo Ø 125 mm ▶ Pevný hrot MK2 a MK4 ▶ Upínací srdce ▶ HSS soustružnický nůž ▶ Čtyřhranný nožový držák ▶ Seřizovací nářadí ▶ Sada výměnných kol ▶ Zkušební protokol

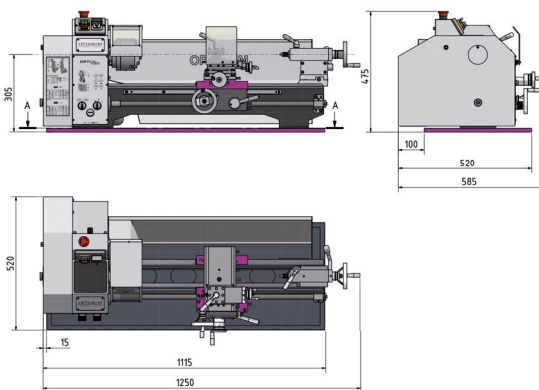

Volitelné příslušenství TU 2506	Obj. číslo	Cena bez DPH
3-čelistové sklíčidlo Ø 125 mm, 3 otvory	3442712	2 990 Kč
4-čelistové sklíčidlo Ø 125 mm, 3 otvory	3442812	3 990 Kč
4-čelist. sklíč. Ø 125 mm - samost. stav. čelisti, 4 otvory	3442874	2 990 Kč
Příruba pro sklíčidlo 125 mm pro TU 2506/2807, 3 otvory	3441312	1 699 Kč
Příruba pro sklíčidlo 125 mm pro TU 2506/2807, 4 otvory	3441313	1 899 Kč
Upínací deska Ø 240 mm	3441352	1 399 Kč
Otočný hrot MK2	3440702	1 049 Kč
Sada soustružnických nožů HM 10 mm, 5 ks	3441664	1 999 Kč
Sada soustružnických nožů HM 12 mm, 5 ks	3441666	2 290 Kč
Pohyblivá luneta	3441310	1 399 Kč
Pevná luneta	3441315	1 499 Kč
Kleštinový upínač ER25	3441305	2 190 Kč
Kleštinový upínač ER32	3441306	2 690 Kč
Sada kleštin ER25 (1-16 mm) 15 ks	3441109	3 990 Kč
Sada kleštin ER32 (3-20 mm) 18 ks	3441122	4 990 Kč
Rychloupínací nožový držák SWH 1-A	3384301	13 890 Kč
Náhradní držák 20 × 90 typ D	3384302	2 290 Kč
Odborná montáž SWH	9000400	3 690 Kč

OPTi turn® TU 2807 / TU 2807 V

Přesné soustruhy s posuvovou skříň pro náročného uživatele. Provedení V (Vario) s bezkartáčovým motorem pro plynulou regulaci otáček.

- ▶ Kalené vřeteno s přesnými nastavitelnými kuželíkovými ložisky
- ▶ **Kalené čelo vřetene (DIN 55021)**
- ▶ **Zaručená házivost vřetene <0,009 mm**
- ▶ Posuvová skříň s přesnými ozubenými koly v olejové lázni
- ▶ Velký rozsah řezání závitů pomocí sady výměnných kol
- ▶ S vodícím šroubem pro řezání závitů nebo pro strojní podélný posuv
- ▶ Prizmatické lože ze šedé litiny, indukčně kalené a přesně broušené
- ▶ Vymezení vůle u všech vedení pomocí klínových lišt

- ▶ Hlavní vypínač (IP54) s podpětovým spouštěčem, nouzovým vypínačem s aretací a přepínačem chodu vpravo-vlevo
- ▶ Výkonné, bezúdržbové motory

TU 2807 V

- ▶ Výkonný stejnosměrný motor s klidným chodem a snadnou regulací
- ▶ Snadná změna otáček pomocí potenciometru
- ▶ **Plynulá regulace otáček s digitálním ukazatelem**

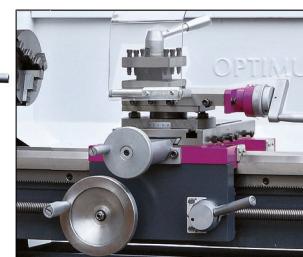
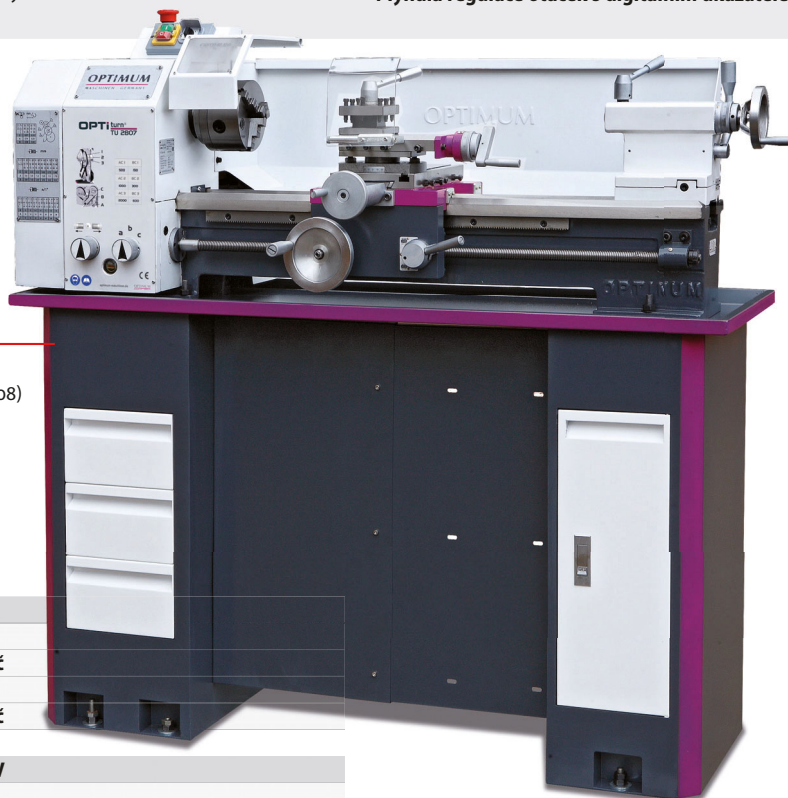

- ▶ Čtyřstranný nožový držák.
- ▶ Vymezení vůle všech vodících ploch pomocí klínových lišt.

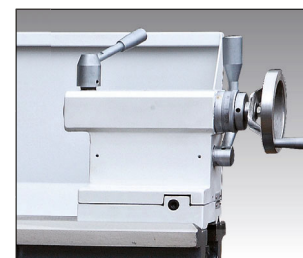

- ▶ Koník přestavitelný pro soustružení kuželů.

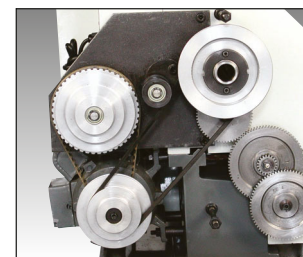

- ▶ Výměnná kola pro řezání závitů
- ▶ Jednoduchá a rychlá změna rychlosti pomocí klínových řemenů

Volitelné příslušenství:

Univerzální podstavec soustruhu

(TU 2304 / TU 2406 / TU 2506 / TU 2807 / TU 3008) s uzamykatelnými dvířky a policemi. Rozměry (v x h x Š): 760 x 420 x 950/1 100/1 250 mm (lze smontovat ve třech polohách).

Objednávací číslo: 3440409

Cena bez DPH: 9 990 Kč

Typ	TU 2807
Objednávací číslo (230 V)	3427001
Cena bez DPH	60 990 Kč
Objednávací číslo (400 V)	3427003
Cena bez DPH	60 990 Kč

Typ	TU 2807 V
Objednávací číslo (230 V)	3427006
Cena bez DPH	75 990 Kč

Technická data	
Točný průměr nad ložem	266 mm
Vzdálenost mezi hroty	700 mm
Výška hrotu	140 mm
Šířka lože	180 mm
Průchod vřetene	26 mm
Kužel vřetene	MK4
Kužel pinoly koníku	MK2
Posuv pinoly koníku	85 mm
Otáčky vřetene	150 – 2 000 ot/min
Otáčky vřetene - model V	30 – 4 000 ot/min
Počet rychlostí	6
Počet rozsahů ot. - model V	4
Stoupání závitů metrické	0,2 0,3 0,4 0,5 0,6 0,62 0,75 0,8 0,88 1,0 1,2 1,25 1,5 1,75 2,0 2,5 3,0 3,5 mm/záv.
Stoupání závitů v palcích	8 9 9,5 10 11 12 14 16 18 19 20 22 24 28 36 38 40 44 58 56 záv./1"
Posuv podélný	0,07 0,10 0,14 0,20 0,28 0,4 mm/ot.
Max. posuv nožového suportu	60 mm
Max. posuv příčného suportu	160 mm
Příkon motoru	850 W
Příkon motoru - model V	1 500 W / 230 V
Rozměry stroje	1 370 x 660 x 440 mm
Hmotnost	180 kg
Součást dodávky	<ul style="list-style-type: none"> ▶ 3-čelistové sklíčidlo Ø 125 mm ▶ Pevný hrot MK2 a MK4 ▶ Upínací srdce ▶ HSS soustružnický nůž ▶ Čtyřhranný nožový držák ▶ Seřizovací nářadí ▶ Sada výměnných kol ▶ Zkušební protokol



Rychloupínací nožový držák SWH 1-A



Soustružnické nože HM 10 mm, sada 5 ks

Volitelné příslušenství TU 2807	Obj. číslo	Cena bez DPH
3-čelistové sklíčidlo Ø 125 mm, 3 otvory	3442712	2 990 Kč
4-čelistové sklíčidlo Ø 125 mm, 3 otvory	3442812	3 990 Kč
4-čelist. sklíč. Ø 125 mm - samost. stav. čelisti, 4 otvory	3442874	2 990 Kč
Příruba pro sklíčidlo 125 mm pro TU 2506/2807, 3 otvory	3441312	1 699 Kč
Příruba pro sklíčidlo 125 mm pro TU 2506/2807, 4 otvory	3441313	1 899 Kč
4-čelistové sklíčidlo Ø 160 mm	3442816	5 490 Kč
Příruba pro sklíčidlo Ø 160 mm	3441413	1 899 Kč
Upínací deska Ø 265 mm	3441452	1 639 Kč
Sada soustružnických nožů HM 10 mm, 5 ks	3441664	1 999 Kč
Sada soustružnických nožů HM 12 mm, 5 ks	3441666	2 290 Kč
Pohyblivá luneta	3441410	1 699 Kč
Pevná luneta	3441415	1 799 Kč
Kleštinový upínač ER25	3441305	2 190 Kč
Kleštinový upínač ER32	3441306	2 690 Kč
Sada kleštin ER25 (1-16 mm) 15 ks	3441109	3 990 Kč
Sada kleštin ER32 (3-20 mm) 18 ks	3441122	4 990 Kč
Rychloupínací nožový držák SWH 1-A	3384301	13 890 Kč
Náhradní držák 20 x 90 typ D	3384302	2 290 Kč
Odborná montáž SWH	9000400	3 690 Kč

OPTi turn[®] TU 3008 / TU 3008 V

Soustruhy s vodícím a tažným šroubem, podélným i příčným posuvem.
Provedení V (vario) s bezkartáčovým motorem a plynulou regulací otáček vřetene.

- ▶ Přesné zpracování
- ▶ Výkonný, bezúdržbový motor
- ▶ **Velký průchod vřetene Ø 36 mm**
- ▶ Elektronická plynulá regulace otáček (TU 3008 V)
- ▶ Silně žebrované prizmatické lože ze šedé litiny, indukčně kalené a přesně broušené
- ▶ Kalené a broušené vodící dráhy lože
- ▶ **Zaručená házivost čela vřetene < 0,009 mm**
- ▶ Zaručená házivost sklíčidla < 0,04 mm
- ▶ Přepínání pravý / levý chod na ovládacím panelu
- ▶ Vodící šroub pro řezání závitů nebo automatické podélné soustružení
- ▶ Vodící šroub je uložený ve dvou spěkaných ložiscích

- ▶ **Strojní podélný/příčný posuv**
- ▶ Kryt vodícího a tažného šroubu
- ▶ Ruční kola s nastavitelnými noniusem 0,04 / 0,01 mm
- ▶ Sada výměnných kol pro řezání závitů
- ▶ Axiální ložisko
- ▶ Nouzový vypínač a podpětová ochrana

Volitelné příslušenství:
Univerzální podstavec soustruhu
(TU 2304 / TU 2406 / TU 2506 / TU 2807 / TU 3008) s uzamykatelnými dvířky a policemi.
Rozměry (v×h×š): 760 × 420 × 950/1 100/1 250 mm (lze smontovat ve třech polohách).
Objednávací číslo: 3440409
Cena bez DPH: 9 990 Kč



Typ	TU 3008
Objednávací číslo (400 V)	3427200 400 V
Cena bez DPH	74 990 Kč

Typ	TU 3008 V
Objednávací číslo (230 V)	3427205
Cena bez DPH	89 990 Kč

Technická data	
Točný průměr nad ložem	300 mm
Točný průměr nad příčným suportem	180 mm
Vzdálenost mezi hroty	800 mm
Výška hrotu	150 mm
Šířka lože	180 mm
Průchod vřetene	36 mm
Kužel vřetene	MK5
Upnutí vřetene	Camlock DIN ISO 702-2 č. 4
Kužel pinoly koníku	MK3
Posuv pinoly koníku	70 mm
Otáčky vřetene	150 – 2 000 ot/min
Otáčky vřetene - model V	30 – 3 000 ot/min
Počet rychlostí	6
Počet rozsahů otáček - model V	5, plynulá regulace
Stoupání závitů metrické	0,2 – 3,5 mm/záv.
Stoupání závitů v palcích	8 – 56 záv./1"
Posuv podélný	0,085 – 0,832 mm/ot.
Posuv příčný	0,01 – 0,1 mm/ot.
Max. posuv nožového suportu	65 mm
Max. posuv příčného suportu	150 mm
Příkon motoru	1 100 W / 400 V
Příkon motoru - model V	1 500 W / 230 V
Rozměry stroje	1 500 × 720 × 690 mm
Hmotnost	260 kg
Součást dodávky	<ul style="list-style-type: none"> ▶ Tříčelistové sklíčidlo Ø 160 mm s centrickým upínáním ▶ Pevný středící hrot MK5 a MK3 ▶ Čtyřstranný nožový držák ▶ Sada výměnných kol ▶ Seřizovací nářadí



Volitelné příslušenství:
Nivelační kyvný prvek SE 1
K ustavení stroje i na nerovném povrchu. Potřeba 6 ks.
Objednávací číslo: 3381012
Cena bez DPH: 699 Kč

Volitelné příslušenství TU 3008	Obj. číslo	Cena bez DPH
3-čelistové sklíčidlo Ø 160 mm Camlock č. 4	3442761	4 690 Kč
4-čelistové sklíčidlo Ø 160 mm Camlock č. 4	3442840	6 990 Kč
Příruba pro sklíčidlo Ø 160 mm Camlock č. 4	3441512	1 999 Kč
Otočný hrot MK3	3440703	1 199 Kč
Rychloupínací hlavička s přímým upnutím MK 3, 1 – 16 mm, 6 000 ot/min	3050573	2 290 Kč
Morse kužel MK3 - B16 s ukončením pro vrtací hlavičky	3050660	229 Kč
Rychloupínací hlavička OPTIMUM 1 – 13 mm; B16	3050623	859 Kč
Spirálové vrtáky HSS s kuželovou stopkou MK 3	3051003	3 990 Kč
Spirálové vrtáky 1 – 13 mm, TiN, 25 ks	3051010	1 249 Kč
Nivelační prvek SE 1 (potřeba 6 ks)	3381012	699 Kč
Rychloupínací nožový držák SWH 3-E	3384303	14 990 Kč
Odborná montáž SWH	9000400	3 690 Kč
Sada soustružnických nožů HM 12 mm, 5 ks	3441666	2 290 Kč
Soustružnické nože HM 16 mm, sada 5 ks	3441668	3 990 Kč
Pohyblivá luneta pro TU 3008	3441460	2 090 Kč
Pevná luneta pro TU 3008	3441461	2 090 Kč
Digitální měřič polohy DRO 5	3383975	16 990 Kč
Magnetická páska 1 100 mm pro DRO 5	3383978	1 199 Kč
Dílenská montáž odměřování DRO 5 / MPA 4	9000420	7 690 Kč

OPTIturn[®] TH 3309 / TH 3309 D

Plně vybavený soustruh s vodícím a tažným šroubem. TH 3309 D s digitálním odměřováním polohy DPA 21. Volitelně v provedení VARIO s plynulou regulací otáček pomocí frekvenčního měniče Lenze.

- ▶ Kalené a broušené vodící dráhy lože
- ▶ Upnutí vřetene Camlock DIN ISO 702-2 č. 4
- ▶ **Zaručená házivost čela vřetene <0,015 mm**
- ▶ Kalená a broušená převodová kola hlavního vřetene pro klidný chod
- ▶ Ochranný jistič
- ▶ Uzamykatelný hlavní vypínač
- ▶ Pravý / levý chod lze přepínat na podélném suportu
- ▶ Koník ze přestavit o ±10 mm pro soustružení kuželů
- ▶ Ochranný kryt vodícího šroubu
- ▶ Podstavec stroje se skříňkou na nářadí
- ▶ Vyjímatelná vana na třísky s vedením
- ▶ Bezpečnostní ruční kola v ose X a Y
- ▶ Nožní brzda pro nouzové zastavení

TH 3309 D

- ▶ **Digitální odměřování polohy DPA 21**
- ▶ Přehledná fóliová klávesnice
- ▶ Vysoká pracovní přesnost
- ▶ Snížené procento chyb
- ▶ Osa X, Y, Zo, Z s 8-místným displejem
- ▶ **Skleněná pravítka**



- ▶ Všechny chrániče a relé značky Siemens nebo Schneider
- ▶ Elektrické díly DC 24 V

Skličidlo „Made in Czech Republic“
Soustruh je osazený 3-čelistovým skličidlem české výroby TOS Svitavy.



Typ	TH 3309
Objednací číslo	3402030 400 V
Cena bez DPH	129 990 Kč

Typ	TH 3309 D – s odměřováním DPA 21
Objednací číslo	3402040 400 V
Cena bez DPH	154 990 Kč

Technická data	
Vzdálenost mezi hroty	830 mm
Točný průměr nad ložem	330 mm
Točný průměr nad suportem	196 mm
Točný průměr bez můstku	430 mm
Výška hrotu	156 mm
Délka můstku	170 mm
Šířka lože	186 mm
Průchod vřetene	38 mm
Upnutí vřetene	Camlock DIN ISO 702-2 č. 4
Kužel vřetene	MK5
Kužel pinoly koníku	MK3
Průměr / zdvih pinoly koníku	Ø 32 mm / 110 mm
Otáčky vřetene	60 – 2 000 ot/min
Otáčky vřetene (Vario)	10 – 2 500 ot/min
Počet rychlostí	8
Posuv podélný	0,052 – 1,392 mm/ot (32 rychlostí)
Posuv příčný	0,014 – 0,38 mm/ot (32 rychlostí)
Stoupání závitů – metrické	0,4 – 7 mm (26 možností)
Stoupání závitů – v palcích	56 – 4 záv./1" (34 možností)
Max. posuv nožového suportu	98 mm
Max. posuv příčného suportu	164 mm
Příkon motoru	1 500 W / 400 V
Hlavní rozměry	1 685 × 745 × 1 320 / 1 590 mm
Hmotnost	430 kg
Součást dodávky	<ul style="list-style-type: none"> ▶ 3-čelistové skličidlo Ø 160 mm ▶ Pevná luneta, průchod Ø 19 – 70 mm ▶ Pohyblivá luneta, průchod Ø 16 – 50 mm ▶ LED osvětlení stroje ▶ Redukční pouzdro MK5 / MK3 ▶ Dva pevné hroty MK3 ▶ Čtyřstranný nožový držák ▶ Sada výměnných kol ▶ Seřizovací nářadí



Volitelné příslušenství:

Sada soustružnických noží HM 16 mm

5 noží s výměnnými SK destičkami, v hliníkové krabici

Objednací číslo: 3441668

Cena bez DPH: 3 990 Kč



- ▶ Provedení »VARIO« s frekvenčním měničem s mimořádně silným a v širokém rozsahu otáček konstantním průběhem točivého momentu
- ▶ Plynule nastavitelné otáčky v rozsahu **10 – 2 500 ot/min**

Vario jednotka 1,5 kW (vč. montáže)

Objednací číslo: 9010002

Cena bez DPH 20 890 Kč

Volitelné příslušenství TH 3309	Obj. číslo	Cena bez DPH
3-čelistové skličidlo Ø 200 mm Camlock č. 4	3442762	6 490 Kč
Příruba pro skličidlo Ø 200 mm Camlock č. 4	3441513	2 490 Kč
4-čelistové skličidlo Ø 160 mm Camlock č. 4	3442840	6 990 Kč
Příruba pro skličidlo Ø 160 mm Camlock č. 4	3441512	1 999 Kč
Doraz s jemným nastavením	3441522	799 Kč
Otočný hrot MK3	3440703	1 199 Kč
Soustružnické nože HM 16 mm, sada 5 ks	3441668	3 990 Kč
Držák 5C kleštin	3441506	3 490 Kč
Sada kleštin 5C	3441509	4 990 Kč
Rychloupínací nožový držák SWH 3-E	3384303	14 990 Kč
Náhradní držák 20 × 100 typ D	3384304	2 490 Kč
Odborná montáž SWH	9000400	3 690 Kč
Nivelační prvek SE 1 (potřeba 6 ks)	3381012	699 Kč

OPTi turn[®] TH 3610 / TH 3610 D

Plně vybavený soustruh s vodicím a tažným šroubem pro mechaniku. TH 3610 D s digitálním odměřováním polohy DPA 21, volitelně v provedení VARIO s plynulou regulací otáček pomocí frekvenčního měniče Lenze.

- ▶ Kalené a broušené vodicí dráhy lože
- ▶ **Zaručená házivost čela vřetene <0,015 mm**
- ▶ Kalená a broušená ozubená kola a hřídele jsou uloženy v přesných ložiscích a běží v olejové lázni
- ▶ Ochranný jistič motoru, uzamykatelný hlavní vypínač
- ▶ Pravý / levý chod lze přepínat na podélném suportu
- ▶ Ochranný kryt vodicího šroubu
- ▶ Podstavec stroje se skříňkami na nářadí
- ▶ Vyjímatelná vana na třísky s vedením
- ▶ **Nožní brzda pro nouzové zastavení**
- ▶ Bezpečnostní ruční kola v ose X a Z
- ▶ Koník lze přestavit o ± 10 mm pro soustružení kuželů
- ▶ LED pracovní lampa
- ▶ **Všechny chrániče a relé značky Siemens nebo Schneider**
- ▶ Skříňky na nářadí na obou stranách podstavce
- ▶ Ruční kola s jemně nastavitelnou stupnicí 0,04 / 0,02 mm
- ▶ Pinola koníku a ruční kolo s jemně nastavitelnou stupnicí 0,025 mm

TH 3610 D:

- ▶ **Digitální odměřování polohy DPA 21**
- ▶ Přehledná fóliová klávesnice
- ▶ Vysoká pracovní přesnost
- ▶ Snížené procento chyb
- ▶ Osa X, Y, Z, s 8-místným displejem
- ▶ **Skleněná pravítka**

Skličitlo „Made in Czech Republic“
Soustruh je osazený 3-čelistovým skličitlem české výroby TOS Svitavy.



Typ	TH 3610
Objednávací číslo	400 V 3402050
Cena bez DPH	154 990 Kč

Typ	TH 3610 D
Objednávací číslo	400 V 3402060
Cena bez DPH	179 990 Kč

Technická data

Vřeteno		
Hnací motor		1,5 kW
Kužel vřetene		MK6
Upnutí vřetene		Camlock DIN ISO 702-1 č. 5
Průchod vřetene		Ø 52 mm
Max. výška upnutí nožového držáku		16 mm
Pracovní rozsah		
Výška hrotů		180 mm
Vzdálenost mezi hroty		980 mm
Točný průměr nad ložem soustruhu		356 mm
Točný průměr bez můstku		516 mm
Točná délka bez můstku		160 mm
Šířka lože		187 mm
Otáčky vřetene		70 – 2 000 ot/min
Počet rychlostí		8
Kužel pinoly koníku		MK3
Průměr / zdvih pinoly koníku		Ø 42 mm / 120 mm
Rozsah posuvů a stoupání		
Rozsah posuvu nožového suportu		100 mm
Rozsah posuvu příčného suportu		170 mm
Rychlost podélného posuvu		0,052 – 1,392 mm/ot (32 rychlostí)
Rychlost příčného posuvu		0,014 – 0,38 mm/ot (32 rychlostí)
Stoupání závitů - metrické		0,4 – 7 mm/ot (26 možností)
Stoupání závitů - v palcích		56 – 4 záv./palec (34 možností)
Rozměry (Délka x šířka x výška)		1 930 x 725 x 1 350 / 1 620 mm
Hmotnost		610 kg

Součást dodávky:

- ▶ 3-čelistové skličitlo Ø 200 mm
- ▶ Pevná luneta, průchod Ø 100 mm
- ▶ Pohyblivá luneta, průchod Ø 95 mm
- ▶ LED osvětlení stroje
- ▶ Redukční pouzdro MK 6 / MK 3
- ▶ 2 pevné hroty MK 3
- ▶ Čtyřstranný nožový držák
- ▶ Sada výměnných kol
- ▶ Seřizovací nářadí



Volitelné příslušenství:

Nivelační kyvný prvek SE 2

K ustavení stroje i na nerovném povrchu. Potřeba 6 ks.

Objednávací číslo: 3381016

Cena bez DPH: 1 069 Kč

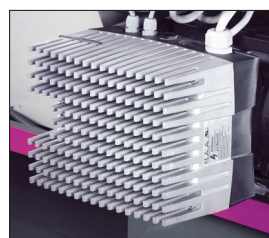

- ▶ Provedení »VARIO« s frekvenčním měničem s mimořádně silným a v širokém rozsahu otáček konstantním průběhem točivého momentu
- ▶ Plynule nastavitelné otáčky v rozsahu **10 – 2 500 ot/min**

Vario jednotka 1,5 kW (vč. montáže)

Objednávací číslo: 9010002

Cena bez DPH 20 890 Kč

Volitelné příslušenství TH 3610	Obj. číslo	Cena bez DPH
3-čelistové skličitlo Ø 200 mm Camlock č. 5	3442764	6 290 Kč
4-čelistové skličitlo Ø 200 mm Camlock č. 5	3442845	7 290 Kč
Příruba pro skličitlo Ø 200 mm Camlock č. 5	3441514	2 190 Kč
Otočný hrot MK3	3440703	1 199 Kč
Soustružnické nože HM 16 mm, sada 5 ks	3441668	3 990 Kč
Držák 5C kleštin	3441506	3 490 Kč
Sada kleštin 5C (3 – 25 mm) 17 ks	3441509	4 990 Kč
Rychloupínací nožový držák SWH 3-E	3384303	14 990 Kč
Náhradní držák 20 x 100 typ D	3384304	2 490 Kč
Odborná montáž SWH	9000400	3 690 Kč
Nivelační prvek SE 2 (potřeba 6 ks)	3381016	1 069 Kč

OPTi turn[®] TH 4010 / TH 4010 D

Plně vybavený soustruh s vodicím a tažným šroubem pro mechaniky. Přesvědčí svým výkonem a přesností.

TH 4010 D s digitálním odměřováním polohy DPA 21, volitelně v provedení VARIO s plynulou regulací otáček pomocí frekvenčního měniče Lenze.

- ▶ Kalené a broušené vodicí dráhy lože
- ▶ **Zaručená házivost čela vřetene <0,015 mm**
- ▶ **Kalené a broušené ozubená kola a hřídele** jsou uloženy v přesných ložiscích a běží v olejové lázni
- ▶ Ochranný jistič motoru, uzamykatelný hlavní vypínač
- ▶ Pravý / levý chod lze přepínat na podélném suportu
- ▶ Ochranný kryt vodicího šroubu
- ▶ Podstavec stroje se skříňkami na nářadí
- ▶ Vyjímatelná vana na třísky s vedením
- ▶ Nožní brzda pro nouzové zastavení
- ▶ Bezpečnostní ruční kola v ose X a Z
- ▶ **Koník lze přestavit o ± 10 mm pro soustružení kuželů**
- ▶ LED pracovní lampa
- ▶ **Všechny chrániče a relé značky Siemens nebo Schneider**
- ▶ Skříňky na nářadí na obou stranách podstavce
- ▶ Ruční kola s jemně nastavitelnou stupnicí 0,04 / 0,02 mm
- ▶ Pinola koníku a ruční kolo s jemně nastavitelnou stupnicí 0,025 mm

Skřídlo „Made in Czech Republic“

Soustruh je osazený 3-čelistovým skřídlem české výroby TOS Svitavy.



TH 4010 D

- ▶ **Digitální odměřování polohy DPA 21**
- ▶ Přehledná fóliová klávesnice, chrání před stříkající vodou
- ▶ Vysoká pracovní přesnost
- ▶ Snížené procento chyb
- ▶ Osa X, Y, Z, Z s 8-místným displejem
- ▶ Součástí dodávky je senzor pro snímání otáček vřetene
- ▶ **Skleněná pravítka**



- ▶ Elektrické díly DC 24 V
- ▶ **Všechny chrániče a relé značky Siemens nebo Schneider**



Typ		TH 4010
Objednací číslo	400 V	3402070
Cena bez DPH		199 990 Kč
Typ		TH 4010 D
Objednací číslo	400 V	3402080
Cena bez DPH		229 990 Kč

Technické údaje

Vřeteno	
Výkon motoru	1,5 / 2,4 kW, 400 V
Kužel vřetene	MK6
Upnutí vřetene	Camlock DIN ISO 702-1 č. 5
Průchod vřetene	Ø 52 mm
Max. výška upnutí nožového držáku	16 mm
Údaje o stroji	
Výška hrotů	205 mm
Vzdálenost mezi hroty	1 000 mm
Točný průměr nad ložem soustruhu	410 mm
Točný průměr bez můstku	540 mm
Točná délka bez můstku	165 mm
Šířka lože	206 mm
Kužel pinoly koníku	MK3
Průměr / zdvih pinoly koníku	Ø 45 mm / 130 mm
Rozsah otáček	
Otáčky vřetene	45 – 1 800 ot/min
Počet rychlostí	16
Otáčky vřetene (Vario)	10 – 2 500 ot/min

Rozsahy posuvu a stoupání

Rozsah posuvu nožového suportu	100 mm
Rozsah posuvu příčného suportu	195 mm
Rychlost podélného posuvu	0,043 – 0,653 mm/ot (48 rychlostí)
Rychlost příčného posuvu	0,015 – 0,206 mm/ot (48 rychlostí)
Stoupání závitů – metrické	0,4 – 7 mm/ot (42 možností)
Stoupání závitů – v palcích	70 – 4 záv./palec (42 možností)
Rozměry (délka × šířka × výška)	1 920 × 740 × 1 222 / 1 555 mm
Hmotnost	775 kg

Součást dodávky:

- ▶ 3-čelistové skřídlo Ø 200 mm
- ▶ Pevná luneta, průchod Ø 5 - 85 mm
- ▶ Pohyblivá luneta, průchod Ø 5 - 65 mm
- ▶ LED osvětlení stroje
- ▶ Redukční pouzdro MK 6 / MK 3
- ▶ Pevný hrot MK 3
- ▶ Pevný hrot MK 3, legovaný
- ▶ Doraz s jemným nastavením
- ▶ Sada výměnných kol
- ▶ Seřizovací nářadí
- ▶ Čtyřstranný nožový držák

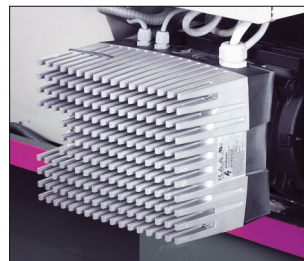

- ▶ Provedení »VARIO« s frekvenčním měničem s mimořádně silným a v širokém rozsahu otáček konstantním průběhem točivého momentu
- ▶ Plynule nastavitelné otáčky v rozsahu **10 – 2 500 ot/min**

Vario jednotka 5,5 kW vč. montáže

Objednací číslo:	9010003
Cena bez DPH	52 990 Kč

Volitelné příslušenství TH 4010	Obj. číslo	Cena bez DPH
3-čelistové skřídlo Ø 200 mm Camlock č. 5	3442764	6 290 Kč
4-čelistové skřídlo Ø 200 mm Camlock č. 5	3442845	7 290 Kč
Příruba pro skřídlo Ø 200 mm Camlock č. 5	3441514	2 190 Kč
Otočný hrot MK3	3440703	1 199 Kč
Soustružnické nože HM 16 mm, sada 5 ks	3441668	3 990 Kč
Držák 5C kleštin	3441506	3 490 Kč
Sada kleštin 5C (3 – 25 mm) 17 ks	3441509	4 990 Kč
Rychloupínací nožový držák SWH 3-E	3384303	14 990 Kč
Náhradní držák 20 x 100 typ D	3384304	2 490 Kč
Odborná montáž SWH	9000400	3 690 Kč
Nivelační prvek SE 2 (potřeba 6 ks)	3381016	1 069 Kč

OPTi turn[®] TH 4210 / TH 4210 D / TH 4215 D

Přesné soustruhy vybavené vodícím a tažným šroubem pro snadnou obsluhu. Volitelně v provedení VARIO s plynulou regulací otáček pomocí frekvenčního měniče zn. Lenze.

- ▶ **Kalené a broušené vodící dráhy lože**
- ▶ Chladicí zařízení se zvláštní nádrží chladicí kapaliny, ukazatelem hladiny a odlučovačem oleje
- ▶ **Zaručená házivost čela vřetene <0,015 mm**
- ▶ Kalené a broušené vřeteno běží v olejové lázni. Je uloženo ve dvou přesných nastavitelných kuželíkových ložiscích
- ▶ Právý / levý chod lze přepnout na podélném suportu
- ▶ **Centrální jednotka mazání v podélném suportu**
- ▶ Litinový podstavec a lože z jednoho kusu
- ▶ Ochranný kryt vodícího šroubu
- ▶ **Nožní brzda pro nouzové zastavení**
- ▶ Bezpečnostní ruční kola v ose X a Z
- ▶ Koník lze přestavit o ± 10 mm pro soustružení kuželů

TH 4210 D / TH 4215 D

- ▶ **Digitální odměřování polohy DPA 21**
- ▶ Přehledná fóliová klávesnice, chrání před stříkající vodou
- ▶ Vysoká pracovní přesnost
- ▶ Snížené procento chyb
- ▶ Osa X, Y, Z, s 8-místným displejem
- ▶ Součástí dodávky je senzor pro snímání otáček vřetene
- ▶ **Skleněná pravítka**



Skličidlo „Made in Czech Republic“
Soustruh je osazený 3-čelistovým skličidlem české výroby TOS Svitavy.

TOS[®] SVITAVY



Typ	TH 4210
Objednací číslo	3462050 400 V
Cena bez DPH	234 990 Kč

Typ	TH 4210 D s odměřováním	TH 4215 D s odměřováním
Objednací číslo	3462055 400 V	3462070 400 V
Cena bez DPH	254 990 Kč	284 990 Kč

Celkový příkon	P 4,6 kW / 400 V P
Vřeteno	
Hnací motor	4,5 kW
Kužel vřetene	MK 6
Upnutí vřetene	Camlock DIN ISO 702-2 č. 6
Otáčky vřetene	45 – 1 800 ot/min
Počet rychlostí	16
Otáčky vřetene (Vario)	10 – 2 500 ot/min
Průchod vřetene	Ø 52 mm
Max. výška upnutí nožového držáku	20 × 20 mm
Výkon čerpadla chlazení	100 W
Pracovní rozsah	
Výška hrotů	210 mm
Vzdálenost mezi hroty	1 000 mm 1 500 mm
Točný průměr nad ložem soustruhu	420 mm
Točný průměr nad příčným suportem	250 mm
Točný průměr / délka bez můstku	590 / 260 mm
Šířka lože	250 mm
Rozsah posuvu a stoupání	
Rozsah posuvu nožového suportu	140 mm
Rozsah posuvu příčného suportu	230 mm
Rychlost podélného posuvu	0,05 – 1,7 mm/ot (17 rychlostí)
Rychlost příčného posuvu	0,025 – 0,85 mm/ot (17 rychlostí)
Stoupání závitů - metrické	0,2 – 14 mm/záv. (39 možností)
Stoupání závitů - v palcích	72 – 2 záv./palec (45 možností)
Trapézový závit	8 – 44 (21 možností)
Modulový závit	0,3 – 3,5 (18 možností)
Kužel pinoly koníku	MK 4
Průměr / zdvih pinoly koníku	Ø 50 mm / 120 mm
Délka	2 025 2 525 mm
Šířka × výška	915 × 1 375 (D – 1 615) mm
Hmotnost	1 160 kg 1 340 kg

Součást dodávky:

- ▶ 3-čelistové skličidlo Ø 250 mm
- ▶ Pevná luneta, průchod Ø 15 – 105 mm
- ▶ Pohyblivá luneta, průchod Ø 10 – 65 mm
- ▶ LED osvětlení stroje
- ▶ Redukční pouzdro MK 6 / MK 4
- ▶ Pevný hrot MK 4
- ▶ Sada výměnných kol
- ▶ Doraz s jemným nastavením
- ▶ Seřizovací nářadí
- ▶ Čtyřstranný nožový držák



Volitelné příslušenství:

Sada soustružnických nožů HM 20 mm

5 nožů s výměnnými SK destičkami, v hliníkové krabici

Objednací číslo: 3441670

Cena bez DPH: 4 590 Kč

Volitelné příslušenství:

Zařízení pro soustružení kuželů pro TH42xx

Strmost kužele ±10°

Objednací číslo: 3440942

Cena bez DPH: 21 990 Kč

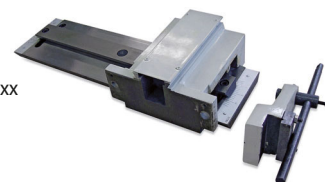

Volitelné příslušenství TH 42xx	Obj. číslo	Cena bez DPH
3-čelistové skličidlo Ø 250 mm Camlock č. 6	3442765	8 990 Kč
4-čelistové skličidlo Ø 200 mm Camlock č. 6	3442846	9 490 Kč
Příruba pro skličidlo Ø 200 mm Camlock č. 6	3444012	3 990 Kč
4-čelistové skličidlo Ø 250 mm Camlock č. 6	3442852	9 990 Kč
Příruba pro skličidlo Ø 250 mm Camlock č. 6	3444013	4 490 Kč
Držák 5C kleštin pro D420	3441507	5 490 Kč
Sada kleštin 5C	3441509	4 990 Kč
Otočný hrot MK4	3440704	1 299 Kč
Soustružnické nože HM 20 mm, sada 5 ks	3441670	4 590 Kč
Rychloupínací nožový držák SWH 5-B	3384305	17 990 Kč
Náhradní držák 25 × 120 typ D	3384306	2 490 Kč
Odborná montáž SWH	9000400	3 690 Kč
Nivelační prvek SE 2 (potřeba 6 ks)	3381016	1 069 Kč

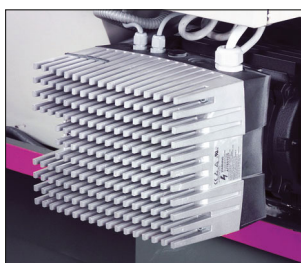

- ▶ Provedení »VARIO« s frekvenčním měničem s mimořádně silným a v širokém rozsahu otáček konstantním průběhem točivého momentu
- ▶ Plynule nastavitelné otáčky v rozsahu **10 – 2 500 ot/min**

Vario jednotka 5,5 kW vč. montáže

Objednací číslo: 9010003

Cena bez DPH 52 990 Kč

OPTi turn[®] TH 4610 / TH 4615 / TH 4620

Masivní, plně vybavené soustruhy s digitálním odměřováním polohy. Mimořádně klidný chod bez vibrací zajišťuje podstavec a lože, které jsou odlity z jednoho kusu. Volitelně v provedení VARIO s plynulou regulací otáček pomocí frekvenčního měniče.

- ▶ **Upínání vřetene Camlock DIN ISO 702-2 č. 6**
- ▶ Kalené a broušené vřeteno uložené kuželíkových ložiscích, které běží v olejové lázni
- ▶ **Zaručená házivost čela vřetene <0,015 mm**
- ▶ Uzavřená posuvová skříň s rychlým řazením, **ozubená kola jsou kalená a broušená**, uložena v olejové lázni
- ▶ Podstavec a lože stroje jsou odlity z jednoho kusu litiny
- ▶ Vydíratelný můstek lože
- ▶ Kalené a broušené vodící plochy lože
- ▶ **Centrální mazání vodících ploch**
- ▶ Dorazová tyč se čtyřmi vačkami pro vypínání podélného posuvu
- ▶ Koník přestavitelný pro soustružení kuželů o ± 15 mm
- ▶ Chod vpravo-vlevo přepínatelný ovládací pákou
- ▶ Podpěťový spínač, nouzový vypínač a jistič motoru
- ▶ Mechanická nožní brzda vřetene
- ▶ **Provedení podle DIN 8606 (nástrojářská přesnost)**
- ▶ Digitální odměřování všech tří os pomocí skleněných pravitěk

Skličidlo „Made in Czech Republic“

Soustruh je osazený 3-čelistovým skličidlem české výroby TOS Svitavy.



Typ	P PROFI	TH 4610 s odměřováním	TH 4615 s odměřováním	TH 4620 s odměřováním
Objednávací číslo		3462110 400 V	3462120 400 V	3462130 400 V
Cena bez DPH		339 990 Kč	379 990 Kč	399 990 Kč

Technická data			
Vzdálenost mezi hroty	1 000 mm	1 500 mm	2 000 mm
Točný průměr nad ložem		465 mm	
Točný průměr nad suportem		270 mm	
Točný průměr bez můstku		690 mm	
Výška hrotu		230 mm	
Délka můstku		240 mm	
Šířka lože		300 mm	
Průchod vřetene		58 mm	
Upnutí vřetene		Camlock DIN ISO 702-2 č. 6	
Kužel vřetene		MK6	
Kužel pinoly koníku		MK4	
Posuv pinoly koníku		130 mm	
Otáčky vřetene		25 – 2 000 ot/min	
Otáčky vřetene (Vario)		10 – 2 500 ot/min	
Posuv podélný		0,031 – 1,7 mm/ot. (42)	
Posuv příčný		0,014 – 0,784 mm/ot. (42)	
Stoupání závitů – metrické		0,1 – 14 mm/záv. (41)	
Stoupání závitů – v palcích		112 – 2 záv./1" (41)	
Modulový závit		0,1 – 7 MP (34)	
Trapézový závit		4 – 112 DP (50)	
Max. posuv nož. suportu		125 mm	
Max. posuv příčného suportu		285 mm	
Příkon motoru		5 500 W / 400 V	
Hlavní rozměry (mm)	2 200 × 1 245 × 1 568	2 750 × 1 245 × 1 568	3 250 × 1 245 × 1 568
Hmotnost	1 650 kg	1 800 kg	2 000 kg

Součást dodávky:

- ▶ 3-čelistové skličidlo \varnothing 250 mm
- ▶ Pevná luneta s průchodem \varnothing 160 mm
- ▶ Pohyblivá luneta s průchodem \varnothing 100 mm
- ▶ Rychloupínací nožový držák SWH 5-B (volitelně čtyřpolohová nožová hlava)
- ▶ Držák pro čtyřhranné nože D 25×120 mm
- ▶ Podstavec stroje
- ▶ Chladicí zařízení
- ▶ Dva pevné hroty MK4
- ▶ Redukční pouzdro MK6/MK4
- ▶ Stěna ostříku (namontovaná)
- ▶ Nožní brzda vřetene
- ▶ Halogenová lampa 50 W/24 V
- ▶ Závitový indikátor
- ▶ Kufřík s náradím
- ▶ Olejová náplň
- ▶ Digitální odměřování
- ▶ Ukazatel polohy DPA 21



Sada soustružnických nožů HM 20 mm

Volitelné příslušenství: Zařízení pro soustružení kuželů pro TH46xx

Strmost kužele $\pm 10^\circ$

Objednávací číslo: 3440946
Cena bez DPH: **24 890 Kč**

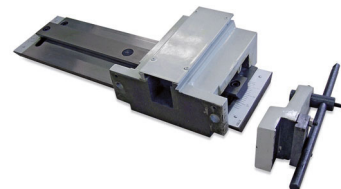

Volitelné příslušenství TH 46xx	Obj. číslo	Cena bez DPH
3-čelistové skličidlo \varnothing 200 mm Camlock č. 6	3442763	7 590 Kč
3-čelistové skličidlo \varnothing 250 mm Camlock č. 6	3442765	8 990 Kč
4-čelistové skličidlo \varnothing 200 mm Camlock č. 6	3442846	9 490 Kč
4-čelistové skličidlo \varnothing 250 mm Camlock č. 6	3442852	9 990 Kč
Čtyřpolohová nožová hlava pro TH 46xx	03402100739CPL	7 990 Kč
Příruba Camlock č. 6 pro skličidlo \varnothing 200 mm	3444012	3 990 Kč
Příruba Camlock č. 6 pro skličidlo \varnothing 250 mm	3444013	4 490 Kč
Otočný hrot MK4	3440704	1 299 Kč
Soustružnické nože HM 20 mm, sada 5 ks	3441670	4 590 Kč
4-polohový mechanický doraz	3444022	1 799 Kč
Držák 5C kleštin pro soustruh TH 46xx	3444006	5 990 Kč
Sada kleštin 5C	3441509	4 990 Kč
Nožový držák 32×130 typ H	3384324	3 290 Kč
Náhradní držák 25×120 typ D	3384306	2 490 Kč
Nivelační prvek SE 2 (potřeba 6 ks)	3381016	1 069 Kč

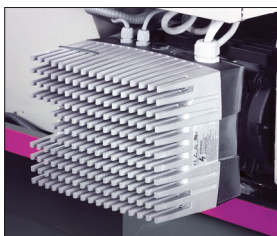

- ▶ Provedení »VARIO« s frekvenčním měničem s mimořádně silným a v širokém rozsahu otáček konstantním průběhem točivého momentu
- ▶ Plynule nastavitelné otáčky v rozsahu **10 – 2 500 ot/min**

Vario jednotka 5,5 kW vč. montáže

Objednávací číslo: 9010003
Cena bez DPH: **52 990 Kč**

OPTi turn[®] TH 5615 / TH 5620 / TH 5630

Kompletně vybavené soustruhy v masivním provedení s digitálními odměřovacími polohy. Vyznačují se vysokou univerzálností, přesností a efektivitou při obrábění nejrůznějších materiálů. Volitelně v provedení VARIO s plynulou regulací otáček pomocí frekvenčního měniče.

- ▶ **Upínání vřetene Camlock DIN ISO 702-2 č. 8**
- ▶ **Kalené a broušené vřeteno** uložené v nastavitelných kuželkových ložiscích běží v olejové lázni
- ▶ Uzavřená posuvová skříň s rychlým řazením, všechna ozubená kola a hřídele kalené a broušené běží v olejové lázni
- ▶ Zaručená házivost čela vřetene <0,015 mm
- ▶ **Podstavec a lože stroje jsou odlity z jednoho kusu litiny**
- ▶ Vyjímatelný můstek lože
- ▶ Kalené a broušené vodící plochy lože
- ▶ Centrální mazání vodících ploch
- ▶ Dorazová tyč se čtyřmi vačkami pro vypínání podélného posuvu
- ▶ **Koník přestavitelný o ±13 mm**
- ▶ Chod vpravo-vlevo přepínatelný ovládací pákou přímo na suportu
- ▶ Podpěťový spínač, nouzový vypínač a jištění motoru
- ▶ Mechanická nožní brzda vřetene
- ▶ Provedení dle DIN 8606 (nástrojářská přesnost)
- ▶ **Digitální odměřování všech tří os pomocí skleněných pravítek**

Skřídlo „Made in Czech Republic“
Soustruh je osazený 3-čelistovým sklídkem české výroby TOS Svitavy.

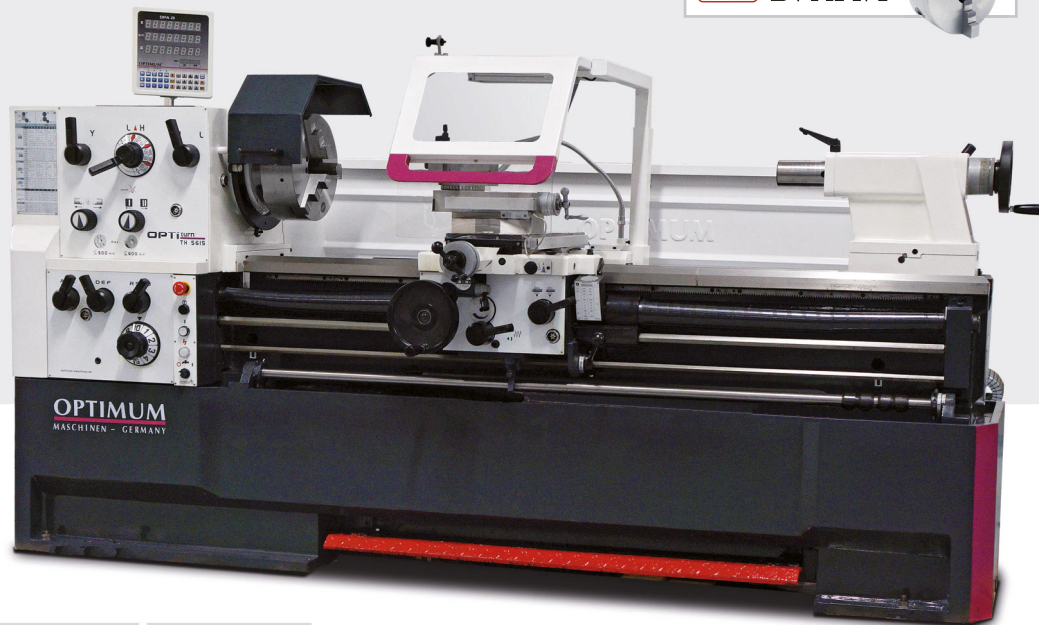

Typ	TH 5615 s odměřováním	TH 5620 s odměřováním	TH 5630 s odměřováním
Objednávací číslo	3462160 400 V	3462170 400 V	3462180 400 V
Cena bez DPH	449 990 Kč	499 990 Kč	599 990 Kč

Technická data			
Vzdálenost mezi hroty	1 500 mm	2 000 mm	3 000 mm
Točný průměr nad ložem		560 mm	
Točný průměr nad suportem		355 mm	
Točný průměr bez můstku		790 mm	
Výška hrotu		280 mm	
Délka můstku		270 mm	
Šířka lože		350 mm	
Průchod vřetene		80 mm	
Upnutí vřetene		Camlock DIN ISO 702-2 č. 8	
Kužel vřetene		MK7	
Kužel pinoly		MK5	
Posuv pinoly		180 mm	
Otáčky vřetene		25 – 1 600 ot/min	
Otáčky vřetene (model Vario)		10 – 2 500 ot/min	
Počet rychlostí		12	
Posuv podélný		0,059 – 1,646 mm/ot. (35 rychl.)	
Posuv příčný		0,020 – 0,573 mm/ot. (35 rychl.)	
Stoupání závitů – metrické		0,2 – 14 mm/záv. (47)	
Stoupání závitů – v palcích		112 – 2 záv./1" (60)	
Modulový závit		0,1 – 7 MP (34)	
Trapézový závit		4 – 112 DP (50)	
Max. posuv nožového suportu		130 mm	
Max. posuv příčného suportu		310 mm	
Příkon motoru		7 500 W / 400 V	
Příkon čerpadla chlazení		100 W	
Hlavní rozměry (mm)	2 840 × 1 150 × 1 460	3 340 × 1 150 × 1 460	4 340 × 1 150 × 1 460
Hmotnost	2 300 kg	2 720 kg	3 000 kg

Součásti dodávky:

- ▶ 3-čelistové sklídko Ø 315 mm
- ▶ Pevná luneta pro Ø 19 – 165 mm
- ▶ Pohyblivá luneta Ø 16 – 95 mm
- ▶ Rychloupínací nožový držák SWH 7-C (volitelně čtyřpolohová nožová hlava)
- ▶ Držák pro čtyřhranné nože D 32×150 mm
- ▶ Chladicí zařízení
- ▶ Dva pevné hroty MK5
- ▶ Redukční pouzdro MK7/MK5
- ▶ Stěna ostříku
- ▶ Brzda vřetene
- ▶ Halogenová svítidla 24 V
- ▶ Závitový indikátor
- ▶ Kufřík s náradím
- ▶ Olejová náplň
- ▶ Digitální odměřování DPA 21

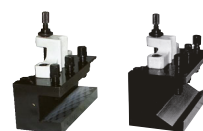

Náhradní nožové držáky



Nivelační prvek SE2

Volitelné příslušenství: Zařízení pro soustružení kuželů

Strmost kužele ±10°

Objednávací číslo: 3440956
Cena bez DPH: 27 690 Kč

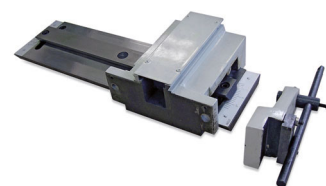

Volitelné příslušenství	Obj. číslo	Cena bez DPH
3-čelistové sklídko Ø 315 mm Camlock č. 8	3442768	20 490 Kč
4-čelistové sklídko Ø 315 mm Camlock č. 8	3442856	18 490 Kč
Příruba pro sklídko Ø 315 mm Camlock č. 8	3444041	4 990 Kč
Čtyřpolohová nožová hlava pro TH 56xx	03402615708CPL	9 990 Kč
Otočný hrot MK5	3440705	1 799 Kč
Soustružnické nože HM 20 mm, sada 5 ks	3441670	4 590 Kč
Nožový držák 40×160 typ H	3384326	6 090 Kč
Náhradní držák 32×150 typ D	3384308	4 490 Kč
Nivelační prvek SE 2 (potřeba 6 ks)	3381016	1 069 Kč



- ▶ Provedení »VARIO« s frekvenčním měničem s mimořádně silným a v širokém rozsahu otáček konstantním průběhem točivého momentu
- ▶ Plynule nastavitelné otáčky v rozsahu **10 – 2 500 ot/min**

Vario jednotka 7,5 kW (vč. montáže)

Objednávací číslo 9010004
Cena bez DPH 59 990 Kč

OPTi turn[®] TH 6620 D / TH 6630 D / TH 8020 D / TH 8030 D

Masivní, plně vybavené soustruhy s vodícím a tažným šroubem a digitálním odměřováním DPA 21. Vyznačují se vysokou přesností, efektivním a hospodárným provozem.

- ▶ Vodící plochy lože jsou kalené a broušené
- ▶ **Vřeteník s kuželem MK7 je osazený upínáním Camlock DIN ISO 702-2 č. 8**
- ▶ Uzavřená převodová skříň má mechanismus uložený v přesných ložiscích
- ▶ **Broušená ozubená kola a hřídele** pracují v olejové lázni
- ▶ Páky pro rychloposuv a změnu směru otáčení na suportové skříni
- ▶ **Centrální mazání vodících ploch**
- ▶ **Koník s kuželem MK5 přestavitelný o ±13 mm**
- ▶ Spouštěcí páka ovládá relé hlavního motoru s bezpečnostním řídicím napětím 24 V
- ▶ Hlavní vypínač je uzamykatelný a elektromotor je osazen chránícím jističem
- ▶ Bezpečnostní tlačítka CENTRAL STOP na vřeteníku a suportové skříni
- ▶ Kryt sklíidla s bezpečnostním spínačem
- ▶ Pracovní lampa 24 V s kloubovým ramenem
- ▶ Externí uzavřené chladicí zařízení
- ▶ **Rozvaděč je vybaven komponenty Siemens**
- ▶ **Nožový držák SWH 9 pro rychlou výměnu nástrojů**
- ▶ Mechanická nožní brzda vřeteně s bezpečnostním vypínačem hlavního motoru
- ▶ **Digitální odměřování polohy DPA 21 se skleněnými pravitky**



Typ	TH 6620 D s odměřováním	TH 6630 D s odměřováním	TH 8020 D s odměřováním	TH 8030 D s odměřováním
Objednací číslo	400 V 3462210	3462220	3462230	3462240
Cena bez DPH	699 990 Kč	769 990 Kč	739 990 Kč	819 990 Kč

Technická data	TH 6620 D s odměřováním	TH 6630 D s odměřováním	TH 8020 D s odměřováním	TH 8030 D s odměřováním
Vzdálenost mezi hroty	2 000 mm	3 000 mm	2 000 mm	3 000 mm
Točný průměr nad ložem		660 mm		800 mm
Točný průměr nad suportem		440 mm		570 mm
Točný průměr bez můstku		900 mm		1035 mm
Výška hrotu		330 mm		400 mm
Délka můstku			250 mm	
Šířka lože			400 mm	
Průchod vřeteně			105 mm	
Provedení vřeteně		Camlock DIN ISO 702-2 č. 8		
Kužel vřeteně		MK7		
Kužel pinoly		MK5		
Posuv pinoly		235 mm		
Otáčky vřeteně		25 – 1 600 ot/min		
Počet rychlostí		16		
Posuv podélný		0,044 – 1,48 mm/ot. (25 možností)		
Posuv příčný		0,022 – 0,74 mm/ot. (25 možností)		
Stoupání závitů – metrické		0,45 – 120 mm/záv. (54 možností)		
Stoupání závitů – v palcích		80 – 7/16 záv./1" (60 možností)		
Modulový závit		0,25 – 60 MP (46 možností)		
Trapézový závit		7/8 – 160 DP (42 možností)		
Rychloposuv		3,8 m/min (max. 5 min, 30 min pauza)		
Max. posuv nožového suportu		230 mm		
Max. posuv příčného suportu		368 mm		
Příkon motoru	9 kW / 400 V		11 kW / 400 V	
Hlavní rozměry (mm)	3 650 × 1 500 × 1 785	4 650 × 1 500 × 1 785	4 290 × 1 525 × 1 925	5 290 × 1 525 × 1 925
Hmotnost	3 345 kg	3 710 kg	3 500 kg	3 870 kg

Sklíčidlo „Made in Czech Republic“

Soustruh je osazený 3-čelistovým sklíčidlem TOS Svitavy.



Volitelné příslušenství:

Sada soustružnických nožů HM 20 mm

- ▶ 5 nožů s výměnnými SK destičkami, v hliníkové krabici
- Objednací číslo: 3441670
Cena bez DPH: 4 590 Kč

Součást dodávky:

- ▶ 3-čel. sklíčidlo Ø 315 mm
- ▶ Pevná luneta s průchodem Ø 150 mm
- ▶ Pohyblivá luneta s průchodem Ø 130 mm
- ▶ Rychloupínací nožový držák SWH 9-D
- ▶ Náhradní držák 41 × 180 Typ D pro čtyřhranné nože
- ▶ Redukční pouzdro MK 5 / MK 7
- ▶ Pevný a otočný hrot MK 5
- ▶ Závitový indikátor
- ▶ Doraz s jemným nastavením
- ▶ Sada výměnných kol
- ▶ LED pracovní lampa
- ▶ Seřizovací nářadí

Příruba pro sklíčidla	Obj. číslo	Cena bez DPH
Ø 100 mm (TU 2004V)	3440312	1 299 Kč
Ø 125 mm (pro TU 2304), 3 otvory	3440313	1 539 Kč
Ø 125 mm (pro TU 2304), 4 otvory	3440314	1 539 Kč
Ø 125 mm (pro TU 2406), 3 otvory	3440511	1 539 Kč
Ø 125 mm (pro TU 2406), 4 otvory	3440512	1 799 Kč
Ø 125 mm (TU 2506/2807), 3 otvory	3441312	1 699 Kč
Ø 125 mm (TU 2506/2807), 4 otvory	3441313	1 899 Kč
Ø 160 mm 3-čel. (TU 2807)	3441413	1 899 Kč
Ø 160 mm 4-čel. (TU 2807)	3441414	2 290 Kč
Příruba Camlock DIN ISO 702-2		
Ø 160 mm Camlock č. 4	3441512	1 999 Kč
Ø 200 mm Camlock č. 4	3441513	2 490 Kč
Ø 200 mm Camlock č. 5	3441514	2 190 Kč
Ø 200 mm Camlock č. 6	3444012	3 990 Kč
Ø 250 mm Camlock č. 6	3444013	4 490 Kč
Ø 315 mm Camlock č. 8	3444041	4 990 Kč
Ø 325 mm Camlock č. 8	3444042	5 390 Kč

Upínací desky	Obj. číslo	Cena bez DPH
Ø 170 mm pro soustruh TU 2004V	3440295	999 Kč
Ø 240 mm pro soustruh TU 2506	3441352	1 399 Kč
Ø 250 mm pro soustruh TU 2404/TU2406	3440552	1 389 Kč
Ø 265 mm pro soustruh TU 2807	3441452	1 639 Kč

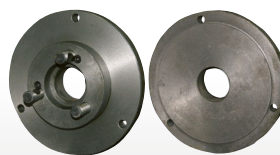

Příruba



Příruba Camlock

Upínací deska

Upínací pouzdro ER 16 / ER 25 / ER 32	Obj. číslo	Cena bez DPH
► Uchycení krátkým kuželem		
ER 16 pro soustruh TU 1503V	3440281	1 399 Kč
ER 25 pro soustruh TU 2004V	3440305	1 699 Kč
ER 25 pro soustruh TU 2404 / TU 2406 / TU 2304	3440505	1 849 Kč
ER 25 pro soustruh TU 2506 / 2807	3441305	2 190 Kč
ER 32 pro soustruh TU 2404 / TU 2406	3440506	2 290 Kč
ER 32 pro soustruh TU 2506 / TU 2807	3441306	2 690 Kč



Otočné hroty OPTIMUM	Obj. číslo	Cena bez DPH
Vysoká přesnost obvodové házivosti < 0,006 mm		
MK 1	3440701	949 Kč
otáčky max. 5 000 ot/min, radiální zatížení max. 320 N		
MK 2	3440702	1 049 Kč
otáčky max. 5 000 ot/min, radiální zatížení max. 400 N		
MK 3	3440703	1 199 Kč
otáčky max. 4 500 ot/min, radiální zatížení max. 800 N		
MK 4	3440704	1 299 Kč
otáčky max. 3 500 ot/min, radiální zatížení max. 1 250 N		
MK 5	3440705	1 799 Kč
otáčky max. 3 000 ot/min, radiální zatížení max. 1 500 N		
MK 6	3440706	4 990 Kč
otáčky max. 2 500 ot/min, radiální zatížení max. 1 800 N		



Kleštinová sklíčidla 5C	Obj. číslo	Cena bez DPH
Zaručená házivost < 0,02 mm		
Kleštinové sklíčidlo 5C - č. 4	3441554	16 490 Kč
Kleštinové sklíčidlo 5C - č. 5	3441555	16 890 Kč
Kleštinové sklíčidlo 5C - č. 6	3441556	17 990 Kč
Kleštinové sklíčidlo 5C - č. 8	3441558	18 990 Kč



Souprava výměnných středících hrotů	Obj. číslo	Cena bez DPH
► 7 dílů, kalené a broušené, přesné jehličkové ložisko		
► V plastovém kufříku		
MK 2	3440732	3 190 Kč
MK 3	3440733	3 490 Kč
MK 4	3440734	3 990 Kč



Sady kleštin v kovovém kufříku	Obj. číslo	Cena bez DPH
ER16, 1 – 12 mm, 12 ks	3440282	3 190 Kč
► 12 kusů kleštin ER25		
ER25, 1 – 16 mm, 15 ks	3441109	3 990 Kč
► 15 kusů kleštin ER25		
ER32, 3 – 20 mm, 18 ks	3441122	4 990 Kč
► 18 ks kleštin ER 32		



Sada kleštin 5C, 3 – 25 mm, 17 ks	Obj. číslo	Cena bez DPH
► Velikost 3/4/5/6/8/10/12/14/15/16/18/20/21/22/23/24/25 mm		
► V kovovém kufříku		



Univerzální držák 5C kleštin	Obj. číslo	Cena bez DPH
Pro soustruh TH 3309	3441506	3 490 Kč
Pro soustruh TH 42xx	3441507	5 490 Kč
Pro soustruh TH 46xx	3444006	5 990 Kč



Zařízení pro soustružení kuželů pro TH 42xx	Obj. číslo	Cena bez DPH
Zařízení pro soustružení kuželů pro TH 46xx	3440946	24 890 Kč
Zařízení pro soustružení kuželů pro TH 56xx	3440956	27 690 Kč
Strmost kužele ±10°		

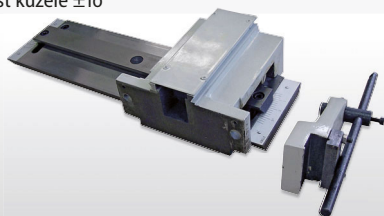

Dorazy s jemným nastavením	Obj. číslo	Cena bez DPH
Doraz pro TH 3309	3441522	799 Kč
Doraz pro TH 3610	3441523	799 Kč
Doraz pro TH 46xx	3444022	1 799 Kč
Doraz pro TH 56xx	3444023	1 999 Kč

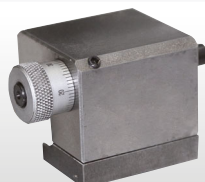

Univerzální podstavec	Obj. číslo	Cena bez DPH
Vhodný pro TU 2304 / TU 2406 / TU 2506 / TU 2807 / TU 3008. S policemi a uzamykatelnými dvířky. Rozměry (v×h×š): 760 × 420 × 950/1 100/1 250 mm (lze smontovat ve třech polohách).		



Pevná luneta pro TU 1503V	3440211	659 Kč
a = Ø 40 mm; b = 145 mm; c = 70,5 mm		
Pevná luneta pro TU 2004V	3440231	999 Kč
a = Ø 50 mm; b = 200 mm; c = 100 mm		
Pevná luneta pro TU 2304 / TU 2304V	3440361	1 529 Kč
a = Ø 55 mm; b = 220 mm; c = 115 mm		
Pevná luneta pro TU 2506 / TU 2404 / TU 2406	3441315	1 499 Kč
a = Ø 50 mm; b = 245 mm; c = 125 mm		
Pevná luneta pro TU 2807	3441415	1 799 Kč
a = Ø 55 mm; b = 250 mm; c = 140 mm		
Pevná luneta pro TU 3008	3441461	2 090 Kč
a = Ø 55 mm; b = 260 mm; c = 157 mm		

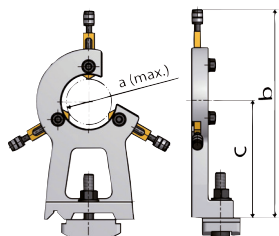

Pohyblivá luneta pro TU 1503V	3440210	529 Kč
a = Ø 45 mm; b = 155 mm; c = 76 mm		
Pohyblivá luneta pro TU 2004V	3440230	949 Kč
a = Ø 40 mm; b = 195 mm; c = 100 mm		
Pohyblivá luneta pro TU 2304	3440360	1 529 Kč
a = Ø 34 mm; b = 200 mm; c = 97 mm		
Pohyblivá luneta pro TU 2506 / TU 2404 / TU 2406	3441310	1 399 Kč
a = Ø 34 mm; b = 220 mm; c = 107 mm		
Pohyblivá luneta pro TU 2807	3441410	1 699 Kč
a = Ø 56 mm; b = 250 mm; c = 130 mm		
Pohyblivá luneta pro TU 3008	3441460	2 090 Kč
a = Ø 55 mm; b = 255 mm; c = 151 mm		

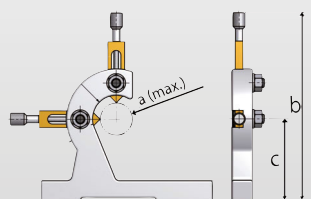

Redukční pouzdra		
MK3 - MK2	3050663	229 Kč
MK4 - MK2	3050665	339 Kč
MK4 - MK3	3050664	339 Kč



MK2 - MK3	3050667	489 Kč
MK3 - MK4	3050668	709 Kč



Morse kužely s ukončením pro vrtací hlavičky		
MK2 - B16	3050659	139 Kč
MK3 - B16	3050660	229 Kč
MK4 - B16	3050661	369 Kč
MK5 - B16	3050675	339 Kč
MK6 - B16	3050676	649 Kč



Rychloupínací hlavičky s přímým upnutím		
Zaručená házivost < 0,05 mm		
MK 2, 1 - 16 mm, 6 000 ot/min	3050571	2 290 Kč
MK 2, 1 - 13 mm, 8 000 ot/min	3050572	1 990 Kč
MK 3, 1 - 16 mm, 6 000 ot/min	3050573	2 290 Kč
MK 4, 1 - 16 mm, 6 000 ot/min	3050574	2 390 Kč



Spirálové vrtáky

Spirálové vrtáky HSS s kuželovou stopkou

9 ks; průměry 14,5/16/18/20/22/24/26/28/30 mm

- ▶ Dlouhá životnost
- ▶ Dobrý odvod třísek
- ▶ Pravotočivé

MK 2	3051002	3 990 Kč
MK 3	3051003	3 990 Kč

Spirálové vrtáky 1 - 13 mm, TiN, 25 ks	3051010	1 249 Kč
---	---------	----------

- ▶ Sada vrtáků o průměru 1 - 13 mm v kovovém pouzdře.
- ▶ Povlakováno TiN.



Přesné rychloupínací hlavičky OPTIMUM

Vrtací přesnost < 0,06 mm

1 - 8 mm; B16	3050608	809 Kč
1 - 10 mm; B16	3050610	849 Kč
1 - 13 mm; B16	3050623	859 Kč
1 - 16 mm; B16	3050626	999 Kč
1 - 16 mm; B18	3050630	1 049 Kč

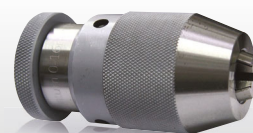

Rychloupínací nožové držáky



Typ D

Typ H

Hlava držáku

- ▶ Určeny pro všechny typy soustruhů (TU 2004 - D 560, od D460 součást dodávky)
- ▶ Opakovatelná přesnost 0,01 mm
- ▶ 40 různých poloh úhlových nastavení
- ▶ Výškové nastavení pomocí seřizovacího šroubu
- ▶ Ocelová hlava a držák s profilově broušeným ozubením
- ▶ Upnutí výměnného držáku se provádí rychloupínací pákou
- ▶ Úhlová stupnice na hlavě

Rychloupínací nožový držák sada SWH AA	3384311	7 490 Kč
1x hlava držáku A, 3x držák 13 x 50 typ D, 1x držák 13 x 50 typ H		
Náhradní držák 13 x 50 typ D pro čtyřhranné nože	3384312	2 090 Kč
Náhradní držák 13 x 50 typ H pro kulaté nože	3384320	2 190 Kč
Rychloupínací nožový držák sada SWH 1 - A	3384301	13 890 Kč
1x hlava držáku A, 3x držák 20 x 90 typ D, 1x držák 20 x 85 typ H		
Náhradní držák 20 x 90 typ D pro čtyřhranné nože	3384302	2 290 Kč
Náhradní držák 20 x 85 typ H pro kulaté nože	3384321	2 490 Kč
Rychloupínací nožový držák sada SWH 3 - E	3384303	14 990 Kč
1x hlava držáku E, 3x držák 20 x 100 typ D, 1x držák 30 x 100 typ H		
Náhradní držák 20 x 100 typ D pro čtyřhranné nože	3384304	2 490 Kč
Náhradní držák 30 x 100 typ H pro kulaté nože	3384322	3 290 Kč
Rychloupínací nožový držák sada SWH 5 - B	3384305	17 990 Kč
1x hlava držáku B, 3x držák 25 x 120 typ D, 1x držák 32 x 130 typ H		
Náhradní držák 25 x 120 typ D pro čtyřhranné nože	3384306	2 490 Kč
Náhradní držák 32 x 130 typ H pro kulaté nože	3384324	3 290 Kč
Rychloupínací nožový držák sada SWH 7 - C	3384307	29 990 Kč
1x hlava držáku C, 3x držák 32 x 150 typ D, 1x držák 40 x 160 typ H		
Náhradní držák 32 x 150 Typ D pro čtyřhranné nože	3384308	4 490 Kč
Náhradní držák 40 x 160 typ H pro kulaté nože	3384326	6 090 Kč
Rychloupínací nožový držák sada SWH 9 - D	3384309	69 990 Kč
1x hlava držáku D, 3x držák 41 x 180 typ D, 1x držák 70 x 180 typ H		
Náhradní držák 41 x 180 Typ D pro čtyřhranné nože	3384332	9 890 Kč
Náhradní držák 70 x 180 typ H pro kulaté nože	3384333	14 690 Kč
Odborná montáž SWH	9000400	3 690 Kč

Univerzální chladicí zařízení

- ▶ Nádrž, článková hadice, mag. držák, elektroinstalace
- ▶ Obsah 11 litrů, dopravní výška 2,5 m, průtok 3,5 l/min.
- ▶ Rozměry nádrže (v x š x h): 375 x 250 x 260 mm, IP54

Univ. chladicí zařízení 230 V 3352002 **4 990 Kč**

Univ. chladicí zařízení 400 V 3352001 **4 990 Kč**



Chladicí kapalina AG COOL B 553, koncentrát 5 kg

- ▶ Ředitelná vodou
- ▶ Neobsahuje kyselinu boritou, chlór a sekundární aminy

Objednací číslo 1011

Cena bez DPH 759 Kč



Magnet. sběrač třísek „Chipmag“

3850010

1 279 Kč

- ▶ K odstraňování třísek při vrtání, frézování, soustružení atd.
- ▶ Univerzální a rychlé použití na obtížně přístupných místech, např. k čištění vnitřních ploch při jádrovém vrtání



Držák upichovacího nože se dvěma upichovacími noži a břitovými destičkami

Sada 16-05 3440653 **3 690 Kč**

Pro soustruhy: TU 3008 / TH 3309 / TH 3610

1 x držák upichovacího nože SLTBN 16-05

1 x upichovací nůž SLIH 26-2

1 x upichovací nůž SLIH 26-3

5 x břitové destičky GTN2 (šířka břitu 2,2 mm)

5 x břitové destičky GTN3 (šířka břitu 3,1 mm)

V hliníkové krabici

Sada 20-05 3440654 **3 990 Kč**

Pro soustruhy: TH 4010 / TH 42xx / TH 46xx / TH 56xx

1 x držák upichovacího nože SLTBN 20-05

1 x upichovací nůž SLIH 26-3

1 x upichovací nůž SLIH 26-4

5 x břitové destičky GTN3 (šířka břitu 3,1 mm)

5 x břitové destičky GTN4 (šířka břitu 4,1 mm)

V hliníkové krabici

Sada 25-05 3440655 **4 290 Kč**

Pro soustruhy: D 660 / TU 8020 / TU 8030

1 x držák upichovacího nože SLTBN 25-05

1 x upichovací nůž SLIH 26-3

1 x upichovací nůž SLIH 26-4

5 x břitové destičky GTN3 (šířka břitu 3,1 mm)

5 x břitové destičky GTN4 (šířka břitu 4,1 mm)

V hliníkové krabici

Břitové destičky pro upichovací nože

Břitové destičky GTN 2, sada 10 ks 3440663 **1 499 Kč**

Břitové destičky GTN 3, sada 10 ks 3440664 **1 499 Kč**

Břitové destičky GTN 4, sada 10 ks 3440665 **1 799 Kč**

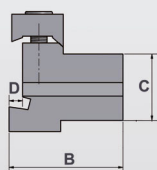
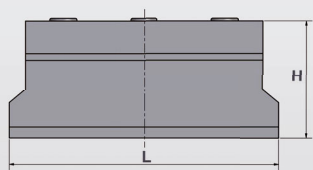
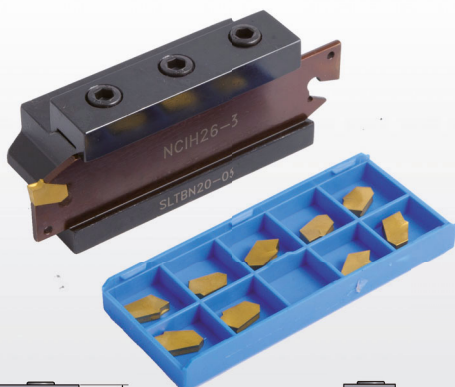

Držák upichovacího nože	16-05	20-05	25-05
Délka x šířka x hloubka (mm)	88 x 38 x 42	88 x 38 x 43	100 x 42 x 43,5
C	16 mm	20 mm	25 mm
D	4 mm	5 mm	5 mm

Digitální měřič polohy DRO 5

3383975

16 990 Kč

- ▶ Kompaktní digitální měřič polohy 3 os pro frézky (osy X, Y, Z) i soustruhy (osy X, Z, Zo)
- ▶ Pro měření polohy
- ▶ Digitální ukazatel otáček
- ▶ 3 vstupy pro inkrementální snímače
- ▶ Čtyřřádkový LCD displej
- ▶ Programovací tlačítka na přední straně
- ▶ Přehledné menu

Rozsah dodávky

- ▶ Digitální měřič polohy
- ▶ Magnetický držák se dvěma klouby
- ▶ Napájecí zdroj

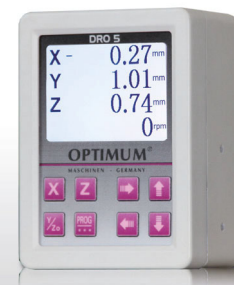

Digitální odměřování polohy DPA 21

Univerzálně použitelné digitální odměřování polohy pro tři osy s ukazatelem otáček. Kvalitní provedení s dlouhou životností i při průmyslovém využití.

Více informací na straně 240.

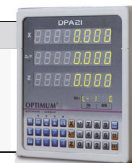

Nivelační kyvné prvky

- ▶ K ustavení stroje i na nerovném povrchu

Nivelační kyvný prvek	SE 1	SE 2	SE 3
Obj. číslo	3381012	3381016	3381018
Cena bez DPH	699 Kč	1 069 Kč	1 199 Kč

Zatížení na prvek (kg)

Soustruhy max.	340	460	1 600
Frézky max.	570	1 460	3 500
Stroje všeobecné max.	1 200	3 000	5 000
Uchytení	M 12	M 16	M 20



Sady soustružnických nožů s letovanými plátkami

11 nožů s letovanými SK plátkami. V plastovém kufříku.

Sada soustružnických nožů 8 mm	3441601	1 199 Kč
Sada soustružnických nožů 10 mm	3441602	1 499 Kč
Sada soustružnických nožů 12 mm	3441603	1 699 Kč
Sada soustružnických nožů 16 mm	3441604	2 390 Kč



SOUSTRUŽNICKÉ NOŽE A BŘITOVÉ DESTIČKY

Sada soustružnických nožů HM 8 mm 3441662 1 899 Kč



- 5 nožů s výměnnými SK destičkami
- Povlakováno TiN
- V hliníkové krabici



č.	ISO	h1
1	SWG C Lo808 Do5	8 mm
2	SSDC No808 Do6	8 mm
3	SWG C Ro808 Do5	8 mm
4	STGC Ro808 Do9	8 mm
5	SDJC Ro808 Do7	8 mm

3441759 (bal. 5 ks) 3441760 (bal. 5 ks) 3441761 (bal. 5 ks) 3441758 (bal. 5 ks)

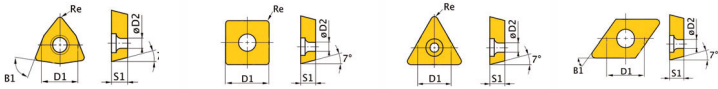

č.	ISO	D1	D2	B1	S1	Re	Obj. číslo	Cena bez DPH
1/3	WCMT050308	7,94	3,2	80°	3,18	0,8	3441759	749 Kč
2	SCMT060204	6,35	2,8	90°	2,38	0,4	3441761	649 Kč
4	TCMT090204	5,56	2,5	60°	2,38	0,4	3441760	649 Kč
5	DCMT070204	6,35	2,8	55°	2,38	0,4	3441758	599 Kč

Sada soustružnických nožů HM 10 mm 3441664 1 999 Kč



- 5 nožů s výměnnými SK destičkami
- Povlakováno TiN
- V hliníkové krabici



č.	ISO	h1
1	SWG C L1010 E05	10 mm
2	SSDC N1010 E06	10 mm
3	SWG C R1010 E05	10 mm
4	STGC R1010 E09	10 mm
5	SDJC R1010 E07	10 mm

3441759 (bal. 5 ks) 3441760 (bal. 5 ks) 3441761 (bal. 5 ks) 3441758 (bal. 5 ks)



č.	ISO	D1	D2	B1	S1	Re	Obj. číslo	Cena bez DPH
1/3	WCMT050308	7,94	3,2	80°	3,18	0,8	3441759	749 Kč
2	SCMT060204	6,35	2,8	90°	2,38	0,4	3441761	649 Kč
4	TCMT090204	5,56	2,5	60°	2,38	0,4	3441760	649 Kč
5	DCMT070204	6,35	2,8	55°	2,38	0,4	3441758	599 Kč

Sada soustružnických nožů HM 12 mm 3441666 2 290 Kč



- 5 nožů s výměnnými SK destičkami
- Povlakováno TiN
- V hliníkové krabici

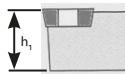

č.	ISO	h1
1	SWG C L1212 H 05	12 mm
2	SSDC N1212 H 09	12 mm
3	SWG C R1212 H 05	12 mm
4	STGC R1212 H 11	12 mm
5	SDJC R1212 H 07	12 mm

3441759 (bal. 5 ks) 3441760 (bal. 5 ks) 3441762 (bal. 5 ks) 3441758 (bal. 5 ks)

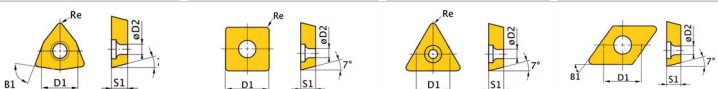

č.	ISO	D1	D2	B1	S1	Re	Obj. číslo	Cena bez DPH
1/3	WCMT050308	7,94	3,2	80°	3,18	0,8	3441759	749 Kč
2	SCMT09T304	6,35	2,8	90°	2,38	0,4	3441763	749 Kč
4	TCMT110204	6,35	2,8	60°	2,38	0,4	3441762	649 Kč
5	DCMT070204	6,35	2,8	55°	2,38	0,4	3441758	599 Kč

Sada soustružnických nožů HM 16 mm 3441668 3 990 Kč

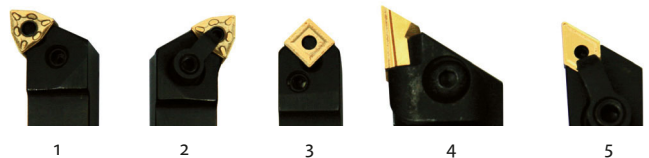

- 5 nožů s výměnnými SK destičkami
- Povlakováno TiN
- V hliníkové krabici

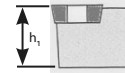

č.	ISO	h1
1	PWLN R1616 Ho6	16 mm
2	PWLN L1616 Ho6	16 mm
3	PSDNN 1616 Ho9	16 mm
4	CKJN R1616 H16	16 mm
5	MDJN R1616 H11	16 mm

3441753 (bal. 5 ks) 3441755 (bal. 5 ks) 3441754 (bal. 5 ks) 3441750 (bal. 5 ks)

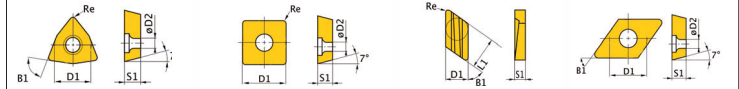

č.	ISO	D1	D2	B1	S1	Re	L1	Obj. č.	Cena bez DPH
1/2	WNMG060408	9,252	3,81	80°	4,76	0,8		3441753	799 Kč
3	SNMG090304	9,252	3,81	90°	3,18	0,4		3441755	699 Kč
4	KNUX160405R	9,252		55°	4,76	0,5	16,15	3441754	899 Kč
5	DNMG110408	9,525	3,81	55°	4,76	0,8		3441750	1 099 Kč

Sada soustružnických nožů HM 16 mm 3441610 3 990 Kč

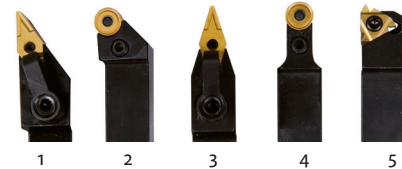

- 5 nožů s výměnnými SK destičkami
- Povlakováno TiN
- V hliníkové krabici

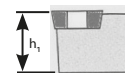

č.	ISO	h1
1	MVJN R1616 H16	16 mm
2	MVVN N1616 H16	16 mm
3	PRAN N1616 H10	16 mm
4	PRGN R1616 H10	16 mm
5	SE R1616 H16	16 mm

3441701 (bal. 5 ks) 3441702 (bal. 5 ks) 3441703 (bal. 5 ks)



č.	ISO	D1	D2	B1	S1	Re	Obj. číslo	Cena bez DPH
1/3	VNMG160408	9,525	3,81	35°	4,76	0,8	3441701	999 Kč
2/4	RNMM1003MO	10	3,6	-	3,97		3441702	799 Kč
5	16ER AG60	16	3,95	60°	3,65		3441703	1 349 Kč

Sada soustružnických nožů HM 20 mm 3441670 4 590 Kč

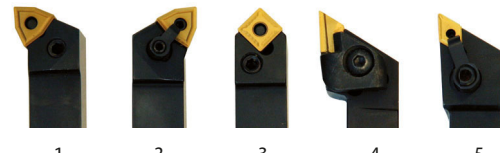

- 5 nožů s výměnnými SK destičkami
- Povlakováno TiN
- V hliníkové krabici

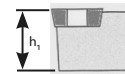

č.	ISO	h1
1	PWLN R2020 Ko8	20 mm
2	PWLN L2020 Ko8	20 mm
3	PSDN N2020 K12	20 mm
4	CKJN R2020 K16	20 mm
5	MDJN R2020 K11	20 mm

3441752 (bal. 5 ks) 3441756 (bal. 5 ks) 3441754 (bal. 5 ks) 3441750 (bal. 5 ks)

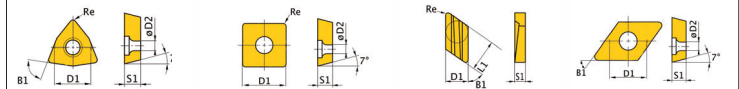

č.	ISO	D1	D2	B1	S1	Re	L1	Obj. č.	Cena bez DPH
1/2	WNMG080408	9,252	3,81	80°	4,76	0,8		3441752	999 Kč
3	SNMG120408	12,7	5,16	90°	4,76	0,8		3441756	1 049 Kč
4	KNUX160405R	9,252		55°	4,76	0,5	16,15	3441754	899 Kč
5	DNMG110408	9,525	3,81	55°	4,76	0,8		3441750	1 099 Kč

Sada soustružnických nožů HM 20 mm 3441617 4 490 Kč

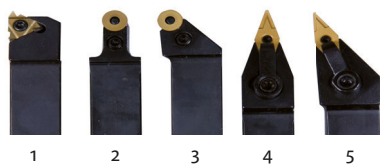

- ▶ 5 nožů s výměnnými SK destičkami
- ▶ Povlakováno TiN
- ▶ V hliníkové krabici

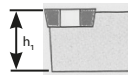

č.	ISO	h1
1	SE R2020 K16	20 mm
2	PRGN R2020 K10	20 mm
3	PRAN N2020 K10	20 mm
4	MVVN N2020 K16	20 mm
5	MVJN R2020 K16	20 mm

3441703 (bal. 5 ks)

3441702 (bal. 5 ks)

3441701 (bal. 5 ks)

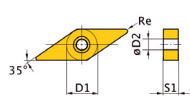
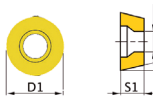
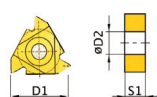

č.	ISO	D1	D2	B1	S1	Re	Obj. číslo	Cena bez DPH
1	16ER AG60	16	3,95	60°	3,65		3441703	1 349 Kč
2/3	RNMM11003MO	10	3,6	-	3,97		3441702	799 Kč
4/5	VNMG160408	9,525	3,81	35°	4,76	0,8	3441701	999 Kč

Sada soustružnických nožů HM 25 mm 3441672 5 490 Kč

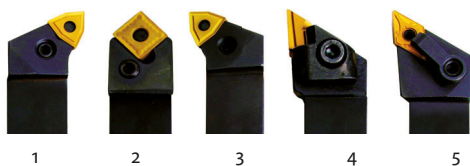

- ▶ 5 nožů s výměnnými SK destičkami
- ▶ Povlakováno TiN
- ▶ V hliníkové krabici



č.	ISO	h1
1	PWLN L2525 Mo8	25 mm
2	PSDN N2525 M15	25 mm
3	PWLN R2525 Mo8	25 mm
4	CKJNR R2525 M16	25 mm
5	MDJN R2525 M15	25 mm

3441757 (bal. 5 ks)

3441752 (bal. 5 ks)

3441754 (bal. 5 ks)

3441751 (bal. 5 ks)

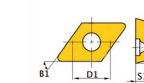
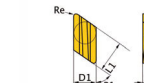
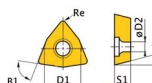
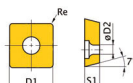

č.	ISO	D1	D2	B1	S1	Re	L1	Obj. č.	Cena bez DPH
1/3	WNMG080408	9,252	3,81	80°	4,76	0,8		3441752	999 Kč
2	SCMT160608	15,875	6,35	90°	6,35	0,8		3441757	1 699 Kč
4	KNUX160405R	9,252		55°	4,76	0,5	16,15	3441754	899 Kč
5	DNMG150408	12,7	5,16	55°	4,76	0,8		3441751	1 099 Kč

Sada soustružnických nožů HM 25 mm 3441623 5 490 Kč

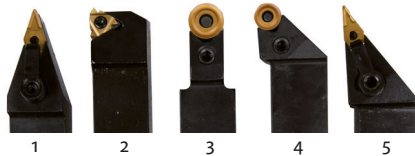

- ▶ 5 nožů s výměnnými SK destičkami
- ▶ Povlakováno TiN
- ▶ V hliníkové krabici



č.	ISO	h1
1	MVVN N2525 M16	25 mm
2	SE R2525 M16	25 mm
3	PRGN R2525 M12	25 mm
4	PRAN N2525 M16	25 mm
5	MVJN R2525 M16	25 mm

3441701/04 (bal. 5 ks)

3441703 (bal. 5 ks)

3441705 (bal. 5 ks)

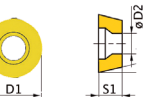
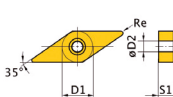

č.	ISO	D1	D2	B1	S1	Re	Obj. číslo	Cena bez DPH
1/5	VNMG160408	9,525	3,81	35°	4,76	0,8	3441701	999 Kč
2	16ER AG60	16	3,95	60°	3,65		3441703	1 349 Kč
3	RNMG1204MO	12	4,75	R	5,1	-	3441705	799 Kč
4	RNMG1605MO	16	5,4	R	6,3	-	3441704	1 349 Kč

Sada vnitřních soustružnických nožů HM 10 mm 3441640 1 599 Kč
Sada vnitřních soustružnických nožů HM 12 mm 3441641 1 890 Kč



1 2 3

- ▶ 3 nože s výměnnými SK destičkami
- ▶ Povlakováno TiN
- ▶ V hliníkové krabici

Sada nožů 10 mm

č.	ISO	Obj. číslo
1	S10K SCFCR 06	
2	S10K SDQCR 07	
3	S10K STFCR 11	

Sada nožů 12 mm

č.	ISO	Obj. číslo
1	S12M SCFCR 06	
2	S12M SDQCR 07	
3	S12M STFCR 11	

3441164 (bal. 5 ks)

3441163 (bal. 5 ks)

3441166 (bal. 5 ks)

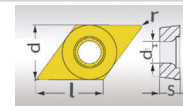
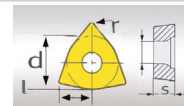
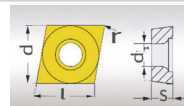

č.	ISO	l	s	r	d	d1	Obj. č.	Cena bez DPH
1	CCMT060204 C/80°	6,35	2,60	0,40	6,35	2,70	3441164	1 679 Kč
2/3	TCMT110204 T/60°	10,84	2,53	0,40	9,1	2,70	3441163	649 Kč
4/5	VCMT070204 D/55°	7,30	2,53	0,40	6,35	2,70	3441166	1 999 Kč

Sada soustružnických nožů HM 8/10/12/16/20 mm 3441650 4 490 Kč



1 2 3 4 5

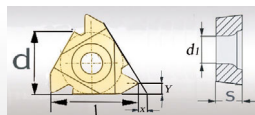

č.	ISO	d
1	S10K SIR 0008 Ho8	8 mm
2	S10K SIR 0010 K11	10 mm
3	S10K SIR 0012 M11	12 mm
4	S10K SIR 0016 P16	16 mm
5	S10K SIR 0020 S16	20 mm

č.	ISO	l	s	d	d1	Max.	Obj. č.	Cena bez DPH	
1	08IR A60	60° IR	8	2,22	4,76	2,5	M10	3441725	1 999 Kč
2/3	11IR A60	60° IR	11	3,22	6,35	3,0	M12	3441726	1 299 Kč
4/5	16IR A60	60° IR	16	3,65	9,5	3,95	M16	3441727	1 299 Kč

3-čelistová sklíčidla s centrickým upínáním

3-čelistová sklíčidla s centrickým upínáním

- ▶ Vyrobené z litiny
- ▶ Upínání ke stroji válcové dle DIN 6350
- ▶ S utahovacím klíčem
- ▶ Vysoká přesnost - házivost < 0,05 mm
- ▶ Bez upínací příruby

Ø 80 mm	Obj. číslo	Cena bez DPH
měkké čelisti	3440287	2 490 Kč
	3442902	1 299 Kč
Ø 100 mm		
měkké čelisti	3442710	2 690 Kč
	3442904	1 549 Kč
Ø 125 mm		
měkké čelisti	3442712	2 990 Kč
	3442906	1 729 Kč
Ø 160 mm		
měkké čelisti	3442716	4 490 Kč
	3442907	1 499 Kč

3-čelistová sklíčidla Camlock DIN ISO 702-2 s centrickým upínáním

- ▶ Vyrobené z litiny
- ▶ Upínání ke stroji pomocí Camlock
- ▶ S utahovacím klíčem
- ▶ Vysoká přesnost - házivost < 0,05 mm

Ø 160 mm Camlock č. 4	Obj. číslo	Cena bez DPH
měkké čelisti	3442761	4 690 Kč
	3442907	1 499 Kč
Ø 200 mm Camlock č. 4		
měkké čelisti	3442762	6 490 Kč
	3442910	2 290 Kč
Ø 200 mm Camlock č. 5		
měkké čelisti	3442764	6 290 Kč
	3442910	2 290 Kč
Ø 200 mm Camlock č. 6		
měkké čelisti	3442763	7 590 Kč
	3442910	2 290 Kč
Ø 250 mm Camlock č. 6		
měkké čelisti	3442765	8 990 Kč
	3442912	2 690 Kč
Ø 315 mm Camlock č. 8		
měkké čelisti	3442768	20 490 Kč
	3442916	5 490 Kč

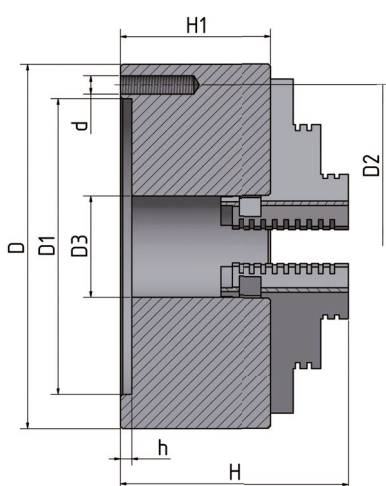

Sklíčidlo se standardním upínáním

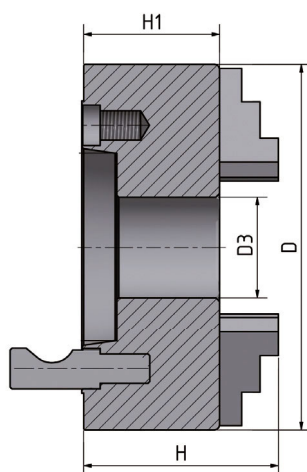

Sklíčidlo s upínáním Camlock



Měkké čelisti

3-čelistové sklíčidlo s centrickým upínáním

sklíčidlo	Camlock	Obj. číslo	D	D1	D2	D3	d	H	H1	h	Max. otáčky
Ø 80	-	3440287	80	55	66	16	M6	66	50	3,5	4 000 ot/min
Ø 100	-	3442710	100	72	84	22	M8	74,5	55	3,5	3 500 ot/min
Ø 125	-	3442712	125	95	108	30	M8	84	58	4	3 000 ot/min
Ø 160	-	3442716	160	130	142	40	M8	95	65	5	2 150 ot/min

3-čelistové sklíčidlo Camlock s centrickým upínáním

sklíčidlo	Camlock	Obj. číslo	D	D3	H	H1	Max. otáčky
Ø 160 mm	4	3442761	160	40	100	70	2 150 ot/min
Ø 200 mm	4	3442762	200	50	120	86	2 000 ot/min
Ø 200 mm	5	3442764	200	50	120	86	2 000 ot/min
Ø 200 mm	6	3442763	200	50	128	86	2 000 ot/min
Ø 250 mm	6	3442765	250	70	140	98	1 600 ot/min
Ø 315 mm	8	3442768	315	105	180	103,5	1 200 ot/min

4-čelistová sklíčidla

4-čelistová sklíčidla s centrickým upínáním

- Vyrobené z litiny
- Upínání ke stroji válcové dle DIN 6350
- S utahovacím klíčem
- Vysoká přesnost - házivost < 0,05 mm
- Bez upínací příruby

Ø 80 mm	3442808	2 990 Kč
měkké čelisti	3442920	1 799 Kč
Ø 100 mm	3442810	3 490 Kč
měkké čelisti	3442922	1 999 Kč
Ø 125 mm	3442812	3 990 Kč
měkké čelisti	3442924	2 490 Kč
Ø 160 mm	3442816	5 490 Kč
měkké čelisti	3442926	2 790 Kč

4-čelistová sklíčidla s nezávisle stavitelnými čelistmi

- Vyrobené z litiny
- Upínání ke stroji válcové dle DIN 6350
- S utahovacím klíčem
- Vysoká přesnost - házivost < 0,05 mm
- Bez upínací příruby

Ø 80 mm	3440286	2 490 Kč
Ø 100 mm	3442872	2 890 Kč
Ø 125 mm	3442874	2 990 Kč

4-čelistové sklíčidlo Camlock DIN ISO 702-2 s centrickým upínáním

- Vyrobené z litiny
- Upínání ke stroji pomocí Camlock
- S utahovacím klíčem
- Vysoká přesnost - házivost < 0,05 mm

Ø 160 mm Camlock č. 4	3442840	6 990 Kč
měkké čelisti	3442926	2 790 Kč
Ø 200 mm Camlock č. 4	3442843	7 290 Kč
měkké čelisti	3442927	2 590 Kč
Ø 200 mm Camlock č. 5	3442845	7 290 Kč
měkké čelisti	3442927	2 590 Kč
Ø 200 mm Camlock č. 6	3442846	9 490 Kč
měkké čelisti	3442928	3 990 Kč
Ø 250 mm Camlock č. 6	3442852	9 990 Kč
měkké čelisti	3442935	2 790 Kč
Ø 315 mm Camlock č. 8	3442856	18 490 Kč
měkké čelisti	3442938	5 990 Kč

4-čelistová sklíčidla Camlock DIN ISO 702-2 s nezávisle stavitelnými čelistmi

- Vyrobené z litiny
- Upínání ke stroji pomocí Camlock
- S utahovacím klíčem
- Vysoká přesnost - házivost < 0,05 mm

Ø 200 mm Camlock č. 4	3442879	4 890 Kč
Ø 200 mm Camlock č. 5	3442880	4 890 Kč
Ø 250 mm Camlock č. 6	3442884	7 490 Kč
Ø 315 mm Camlock č. 6	3442888	10 990 Kč
Ø 400 mm Camlock č. 8	3442890	15 490 Kč

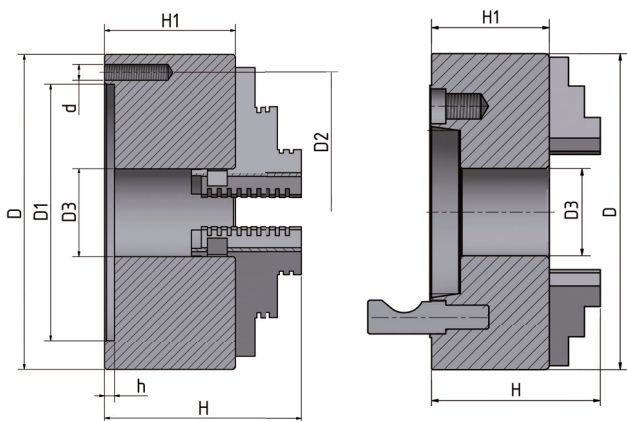

Sklíčidlo se standardním upínáním

Sklíčidlo s upínáním Camlock



4-čelistové sklíčidlo s centrickým upínáním

sklíčidlo	Camlock	Obj. číslo	D	D1	D2	D3	d	H	H1	h	Max. otáčky
Ø 80 mm	-	3442808	80	55	66	16	M6	66	50	3,5	4 300 ot/min
Ø 100 mm	-	3442810	100	72	84	22	M8	74,5	55	3,5	3 400 ot/min
Ø 125 mm	-	3442812	125	95	108	30	M8	84	58	4	2 750 ot/min
Ø 160 mm	-	3442816	160	130	142	40	M8	95	65	5	2 150 ot/min

4-čelistní sklíčidlo s nezávisle stavitelnými čelistmi

Ø 80 mm	-	3440286	80	55	66	22	M6	56	42	3,5
Ø 100 mm	-	3442872	100	72	84	25	M8	73	54	3,5
Ø 125 mm	-	3442874	125	95	108	30	M8	78	58	4,5

4-čelistové sklíčidlo Camlock s centrickým upínáním

sklíčidlo	Camlock	Obj. číslo	D	D3	H	H1	Max. otáčky
Ø 160 mm	4	3442840	160	40	95	70	2 150 ot/min
Ø 200 mm	4	3442843	200	50	109	86	1 700 ot/min
Ø 200 mm	5	3442845	200	50	109	86	1 700 ot/min
Ø 200 mm	6	3442846	200	50	109	86	1 700 ot/min
Ø 250 mm	6	3442852	250	70	120	95	1 375 ot/min
Ø 315 mm	8	3442856	315	100	142,5	106	1 200 ot/min

4-čelistové sklíčidlo Camlock s nezávisle stavitelnými čelistmi

Ø 200 mm	4	3442879	200	55	120	91
Ø 200 mm	5	3442880	200	55	120	91
Ø 250 mm	6	3442884	250	65	117,5	82
Ø 315 mm	8	3442888	315	95	134	90
Ø 400 mm	8	3442890	400	125	143	95

